

Συμβούλιο Υδατοπρομήθειας Λευκωσίας

**Υπηρεσίες εγκατάστασης υδρευτικού δικτύου σε
διάφορες περιοχές της Λευκωσίας για την
περίοδο 1^η Απριλίου 2021 μέχρι 31^η Μαρτίου 2022
και με δικαίωμα ανανέωσης από το Συμβούλιο για
ακόμα ένα έτος**

*Εκτιμώμενη Αξία: €95.000,00 χωρίς ΦΠΑ
(ενενήντα πέντε χιλιάδες ευρώ)*

Αρ. Διαγωνισμού: 01/2021

Λευκωσία, Ιανουάριος 2021

Πίνακας Περιεχομένων

ΜΕΡΟΣ Α: ΑΝΤΙΚΕΙΜΕΝΟ ΚΑΙ ΟΡΟΙ ΔΙΕΝΕΡΓΕΙΑΣ ΤΟΥ ΔΙΑΓΩΝΙΣΜΟΥ	3
1. ΕΙΣΑΓΩΓΗ.....	3
2. ΒΑΣΙΚΑ ΣΤΟΙΧΕΙΑ ΔΙΑΓΩΝΙΣΜΟΥ	3
3. ΝΟΜΙΚΟ ΠΛΑΙΣΙΟ	4
4. ΠΕΡΙΓΡΑΦΗ ΤΟΥ ΑΝΤΙΚΕΙΜΕΝΟΥ ΤΗΣ ΣΥΜΒΑΣΗΣ.....	5
4.1 Αντικείμενο	5
4.2 Τόπος Εκτέλεσης του Αντικειμένου της Σύμβασης	5
4.3 Οδηγίες εργασιών.....	6
4.3.1 Έναρξη εργασιών	6
4.3.2 Παραλαβή και Επιστροφή Υλικών	6
4.3.3 Έλεγχος Εργασιών	6
4.3.4 Αποκλίσεις	6
4.4 Εγκατάσταση αγωγών	6
4.4.1 Σώματα Αγκύρωσης	7
4.4.2 Σύνδεση παροχών.....	7
4.4.3 Δικλείδες – Αεροβαλβίδες – Υδροστόμια Πυροσβεστικής	7
4.4.4 Δοκιμαστικός Υδραυλικός Έλεγχος	7
4.4.5 Σύνδεση των αγωγών της νέας ανάπτυξης με το υφιστάμενο υδρευτικό δίκτυο	8
4.5 Συμπλήρωση Εργασιών.....	8
5. ΛΗΨΗ ΕΓΓΡΑΦΩΝ ΔΙΑΓΩΝΙΣΜΟΥ ΚΑΙ ΠΑΡΟΧΗ ΔΙΕΥΚΡΙΝΙΣΕΩΝ ΕΠΙ ΑΥΤΩΝ.....	8
5.1 Λήψη Εγγράφων	8
5.2 Διευκρινίσεις από την Αναθέτοντας Φορέας.....	8
5.3 Έγγραφο Υποβολή Ερωτήσεων από τους Οικονομικούς Φορείς	8
6. ΠΡΟΫΠΟΘΕΣΕΙΣ ΣΥΜΜΕΤΟΧΗΣ ΣΤΟ ΔΙΑΓΩΝΙΣΜΟ	9
6.1 Δικαιούμενοι Συμμετοχής	9
6.2 Προσωπική κατάσταση του Προσφέροντα	9
6.3 Δέσμευση μη Απόσυρσης της Προσφοράς	11
6.4 Στελέχωση Ομάδας Έργου – Δεν εφαρμόζεται.....	12
7. ΙΣΧΥΣ ΠΡΟΣΦΟΡΩΝ.....	12
8. ΣΥΝΤΑΞΗ ΚΑΙ ΥΠΟΒΟΛΗ ΠΡΟΣΦΟΡΩΝ	12

8.1	Χρόνος και Τόπος Υποβολής	12
8.2	Τρόπος Σύνταξης και Υποβολής	13
8.3	Περιεχόμενα Προσφοράς	14
9.	ΔΙΑΔΙΚΑΣΙΑ ΔΙΕΝΕΡΓΕΙΑΣ ΔΙΑΓΩΝΙΣΜΟΥ	15
9.1	Αποσφράγιση Προσφορών	15
9.2	Έλεγχος Προϋποθέσεων Συμμετοχής	15
9.3	Αξιολόγηση Προσφορών	15
9.4	Διευκρινίσεις και Διασαφηνίσεις Προσφορών	15
9.5	Ολοκλήρωση Αξιολόγησης	16
10.	ΟΛΟΚΛΗΡΩΣΗ ΔΙΑΓΩΝΙΣΜΟΥ	16
10.1	Ανάθεση Σύμβασης	16
10.2	Γνωστοποίηση Αποτελεσμάτων Διαγωνισμού	16
10.3	Ακύρωση διαγωνισμού	16
10.4	Κατάρτιση και Υπογραφή Συμφωνίας	17
	ΜΕΡΟΣ Β: ΣΥΜΦΩΝΙΑ – ΕΙΔΙΚΟΙ ΟΡΟΙ ΣΥΜΒΑΣΗΣ	18
	ΑΡΘΡΟ 1: ΔΟΜΗ ΤΗΣ ΣΥΜΒΑΣΗΣ	18
	ΑΡΘΡΟ 2: ΑΝΤΙΚΕΙΜΕΝΟ	18
	ΑΡΘΡΟ 3: ΕΝΑΡΞΗ ΚΑΙ ΔΙΑΡΚΕΙΑ ΕΚΤΕΛΕΣΗΣ ΤΟΥ ΑΝΤΙΚΕΙΜΕΝΟΥ ΤΗΣ ΣΥΜΒΑΣΗΣ	18
	ΑΡΘΡΟ 4: ΕΞΟΥΣΙΟΔΟΤΗΜΕΝΟΙ ΑΝΤΙΠΡΟΣΩΠΟΙ – ΕΙΔΟΠΟΙΗΣΕΙΣ	18
	ΑΡΘΡΟ 5: ΕΚΧΩΡΗΣΗ	19
	ΑΡΘΡΟ 6: ΕΙΔΙΚΕΣ ΥΠΟΧΡΕΩΣΕΙΣ ΤΟΥ ΑΝΑΘΕΤΟΝΤΑ ΦΟΡΕΑ	19
	ΑΡΘΡΟ 7: ΕΙΔΙΚΕΣ ΥΠΟΧΡΕΩΣΕΙΣ ΤΟΥ ΑΝΑΔΟΧΟΥ – ΤΗΡΗΣΗ ΕΜΠΙΣΤΕΥΤΙΚΟΤΗΤΑΣ... 19	
	ΑΡΘΡΟ 8: ΚΥΡΙΟΤΗΤΑ	19
	ΑΡΘΡΟ 10: ΤΡΟΠΟΣ ΠΛΗΡΩΜΗΣ	20
	ΑΡΘΡΟ 11: ΡΗΤΡΕΣ ΚΑΘΥΣΤΕΡΗΣΗΣ	20
	ΑΡΘΡΟ 12: ΕΓΓΥΗΣΕΙΣ	20
	ΑΡΘΡΟ 13: ΤΕΡΜΑΤΙΣΜΟΣ ΤΗΣ ΣΥΜΒΑΣΗΣ – ΔΙΑΚΑΝΟΝΙΣΜΟΣ ΔΙΑΦΟΡΩΝ	20
	ΑΡΘΡΟ 14: ΕΦΑΡΜΟΣΤΕΟ ΔΙΚΑΙΟ	21
	ΑΡΘΡΟ 15: ΤΡΟΠΟΠΟΙΗΣΕΙΣ	21
	ΑΡΘΡΟ 16: ΠΡΟΣΤΑΣΙΑ ΤΩΝ ΟΙΚΟΝΟΜΙΚΩΝ ΦΟΡΕΩΝ	21
	ΜΕΡΟΣ Γ. ΥΠΟΔΕΙΓΜΑΤΑ ΕΝΤΥΠΩΝ	23
	ΜΕΡΟΣ Δ. ΠΑΡΑΡΤΗΜΑΤΑ I & II	36

ΜΕΡΟΣ Α: ΑΝΤΙΚΕΙΜΕΝΟ ΚΑΙ ΟΡΟΙ ΔΙΕΝΕΡΓΕΙΑΣ ΤΟΥ ΔΙΑΓΩΝΙΣΜΟΥ

1. ΕΙΣΑΓΩΓΗ

Το Συμβούλιο Υδατοπρομήθειας Λευκωσίας διενεργεί διαγωνισμό για την Παροχή Υπηρεσιών για Εγκατάσταση υδρευτικού δικτύου σε διάφορες περιοχές της Λευκωσίας.

2. ΒΑΣΙΚΑ ΣΤΟΙΧΕΙΑ ΔΙΑΓΩΝΙΣΜΟΥ

Παρ.	ΣΤΟΙΧΕΙΟ	
2.1	Αριθμός Διαγωνισμού	01/2021
2.2	Αντικείμενο της Σύμβασης	Υπηρεσίες εγκατάστασης υδρευτικού δικτύου σε διάφορες περιοχές της Λευκωσίας για την περίοδο 1 ^η Απριλίου 2021 μέχρι 31 ^η Μαρτίου 2022 και με δικαίωμα ανανέωσης από το Συμβούλιο για ακόμα ένα έτος (1/4/2022 μέχρι 31/3/2023).
2.3	Εκτιμώμενη Αξία	Ενεήντα πέντε χιλιάδες (€95.000,00) ευρώ μη συμπεριλαμβανομένου του Φ.Π.Α.
2.4	Χρηματοδότηση	Από το Συμβούλιο Υδατοπρομήθειας Λευκωσίας.
2.5	Δικαίωμα προσφυγής στη διαδικασία διαπραγμάτευσης του 44 (στ) του Ν.140(Ι)/2016)	Δεν εφαρμόζεται.
2.6	Διαδικασία διαγωνισμού	Ανοικτός διαγωνισμός για τη σύναψη σύμβασης υπηρεσιών.
2.7	Κριτήριο Ανάθεσης	Η πλέον συμφέρουσα από οικονομική άποψη προσφορά βάσει τιμής.
2.8	Αναθέτοντας Φορέας	Συμβούλιο Υδατοπρομήθειας Λευκωσίας.
2.9	Αρμόδιος Λειτουργός	Ροδούλα Αθανασίου, Υπεύθυνη Προσφορών και Προμηθειών Λεωφ.Αθαλάσσης 84, 2012 Στρόβολος Τηλέφωνο 22698143, Τηλεμοιότυπο 22698200 Ηλ.διεύθυνση: r.athanasiou@wbn.org.cy
2.10	Περίοδος διάθεσης Εγγράφων Διαγωνισμού	Έως την Παρασκευή 5 Φεβρουαρίου 2021 και ώρα 12.00.
2.11	Τόπος και τρόπος διάθεσης Εγγράφων Διαγωνισμού	Δωρεάν, μέσω του Ηλεκτρονικού Συστήματος Σύναψης Συμβάσεων (eProcurement) στο χώρο του διαγωνισμού, στην ιστοσελίδα www.eprocurement.gov.cy .
2.12	Προθεσμία Υποβολής Σχολίων / Ερωτήσεων /	<ul style="list-style-type: none">Έως την Παρασκευή 22 Ιανουαρίου 2021 και ώρα 15.00.

Παρ.	ΣΤΟΙΧΕΙΟ	
	Εισηγήσεων Αποστολή απαντήσεων από τον Αναθέτοντα Φορέα	• Έως την Τετάρτη 27 Ιανουαρίου 2021 και ώρα 15.00.
2.13	Προθεσμία υποβολής Προσφορών	Έως την Παρασκευή 5 Φεβρουαρίου 2021 και ώρα 12.00.
2.14	Τόπος υποβολής Προσφορών	Ηλεκτρονικό Σύστημα Σύναψης Συμβάσεων (eProcurement) στο χώρο του διαγωνισμού στην ιστοσελίδα www.eprocurement.gov.cy .
2.15	Δέσμευση μη Απόσυρσης της Προσφοράς	5% του ποσού της προσφοράς
2.16	Διάρκεια ισχύος Προσφορών	3 (τρεις) μήνες από την ημερομηνία υποβολής των προσφορών
2.17	Γλώσσα σύνταξης Προσφοράς	Ελληνική
2.18	Νόμισμα Προσφοράς	Ευρώ
2.19	Εκτιμώμενη ημερομηνία γνωστοποίησης αποτελεσμάτων	2 μήνες από την ημερομηνία υποβολής των προσφορών
2.20	Εκτιμώμενη ημερομηνία υπογραφής σύμβασης	3 μήνες από την ημερομηνία υποβολής των προσφορών
2.21	Τόπος παροχής υπηρεσιών	Στις υδρευόμενες περιοχές του Συμβουλίου Υδατοπρομήθειας Λευκωσίας και σε πιθανή ένταξη νέων περιοχών κατά την διάρκεια της σύμβασης.
2.22	Διάρκεια εκτέλεσης της Σύμβασης	Από 1 ^η Απριλίου 2021 μέχρι 31 Μαρτίου 2022 (12 μήνες) και με δικαίωμα ανανέωσης από το Συμβούλιο για ακόμα δώδεκα (12) μήνες (1/4/2022 – 31/3/2023).
2.23	Εγγύηση πιστής εκτέλεσης	5% της συμβατικής αξίας της προσφοράς.

3. ΝΟΜΙΚΟ ΠΛΑΙΣΙΟ

1. Ο Διαγωνισμός θα διεξαχθεί σύμφωνα με τους σχετικούς με τη σύναψη δημοσίων συμβάσεων Νόμους και Κανονισμούς της Κυπριακής Δημοκρατίας όπως τυχόν έχουν κατά περίπτωση τροποποιηθεί και ισχύουν, και ειδικότερα:
 - α. τον περί του Συντονισμού των Διαδικασιών Σύναψης Συμβάσεων Προμηθειών, Έργων και Υπηρεσιών στους Τομείς του Ύδατος, της Ενέργειας, των Μεταφορών και των Ταχυδρομικών Υπηρεσιών και για Συναφή Θέματα Νόμο του 2016, ο οποίος έχει δημοσιευθεί στην Επίσημη Εφημερίδα της Δημοκρατίας στις 23 Δεκεμβρίου 2016 {N.140(1)/2016}.
 - β. τους περί της Σύναψης Συμβάσεων (Προμήθειες, Έργα και Υπηρεσίες) στους Τομείς του Ύδατος, της Ενέργειας, των Μεταφορών και των Ταχυδρομικών Υπηρεσιών

Γενικούς Κανονισμούς των Συμβουλίων Υδατοπρομήθειας Λευκωσίας, Λεμεσού και Λάρνακας, οι οποίοι έχουν δημοσιευθεί στην Επίσημη Εφημερίδα της Δημοκρατίας στις 30 Απριλίου 2004 (ΚΔΠ 491/2004).

- γ. τους περί της Διαχείρισης της Εκτέλεσης Δημοσίων Συμβάσεων και των Διαδικασιών Αποκλεισμού των Οικονομικών Φορέων από Διαδικασίες Σύναψης Δημοσίων Συμβάσεων Κανονισμούς του 2016, οι οποίοι έχουν δημοσιευθεί στην Επίσημη Εφημερίδα της Δημοκρατίας στις 28 Απριλίου 2016 (ΚΔΠ 138/2016).
- δ. τους περί του Συντονισμού των Διαδικασιών Σύναψης Δημοσίων Συμβάσεων Προμηθειών, Έργων και Υπηρεσιών στους Τομείς του Ύδατος, της Ενέργειας, των Μεταφορών και των Ταχυδρομικών Υπηρεσιών (Χρήση Ηλεκτρονικών Μέσων) Κανονισμούς (ΚΔΠ 250/2009).

Πρόσβαση στα έγγραφα της προαναφερθείσας νομοθεσίας μπορούν να έχουν οι Οικονομικοί Φορείς μέσω της ιστοσελίδας www.treasury.gov.cy.

4. ΠΕΡΙΓΡΑΦΗ ΤΟΥ ΑΝΤΙΚΕΙΜΕΝΟΥ ΤΗΣ ΣΥΜΒΑΣΗΣ

4.1 Αντικείμενο

1. Αντικείμενο της Σύμβασης αποτελεί η εγκατάσταση υδρευτικού δικτύου στις περιοχές οι οποίες υδρεύονται από το Συμβούλιο Υδατοπρομήθειας Λευκωσίας για περίοδο δώδεκα (12) μηνών. Οι περιοχές που υδροδοτεί το Συμβούλιο βρίσκονται στα όρια των Δήμων Λευκωσίας, Στροβόλου, Έγκωμης, Αγλαντζιάς, Αγίου Δομετίου, Λατσιών, Γερίου, Τσερίου, Δαλίου και Κοινοτικών Συμβουλίων Συνοικισμού Ανθούπολης και Εργατών.

Σημειώνεται ότι σε περίπτωση ένταξης οποιαδήποτε άλλης νέας περιοχής στο υδρευτικό δίκτυο του Συμβουλίου, ο Ανάδοχος θα προσφέρει τις παρεχόμενες υπηρεσίες.

2. Το Συμβούλιο υπολογίζει ότι εντός της περιόδου αυτής θα υπάρχουν εργασίες για τοποθέτηση αγωγών και παροχών σύμφωνα με τον Πίνακα Ανάλυσης Οικονομικής Προσφοράς (βλ. Έντυπο 3) με τις ενδεικτικές ποσότητες. Οι ποσότητες αυτές δεν πρέπει να θεωρηθούν σε καμία περίπτωση δεσμευτικές για το Συμβούλιο. Η σύμβαση θα ανατίθεται τμηματικά ανάλογα με τη διαθεσιμότητα που θα υπάρχει.
3. Οι εργασίες περιλαμβάνουν την εγκατάσταση αγωγών και σχετικών εξαρτημάτων καθώς και εξαρτημάτων για σύνδεση των πιο πάνω αγωγών με υφιστάμενους σύμφωνα με τους όρους 4.3-4.5 του παρόντος εγγράφου. Η προμήθεια αγωγών, υλικών, φρεατίων καθώς και τα σκάμματα, επιχωμάτωση και παλινόρθωση δεν περιλαμβάνονται στην παρούσα σύμβαση. Όλες οι εργασίες θα εκτελούνται σε εργάσιμες μέρες και ώρες του Συμβουλίου Υδατοπρομήθειας Λευκωσίας.

4.2 Τόπος Εκτέλεσης του Αντικειμένου της Σύμβασης

Τόπος εκτέλεσης του Αντικειμένου της Σύμβασης είναι οι περιοχές οι οποίες υδρεύονται από το Συμβούλιο Υδατοπρομήθειας Λευκωσίας (ή οποιασδήποτε άλλης περιοχής ενταχτεί στα όρια του ΣΥΛ την συγκεκριμένη περίοδο). Οι περιοχές που υδροδοτεί το Συμβούλιο βρίσκονται στα όρια των Δήμων Λευκωσίας, Στροβόλου, Έγκωμης, Αγλαντζιάς, Αγίου Δομετίου, Λατσιών, Γερίου, Τσερίου, Δαλίου και Κοινοτικών Συμβουλίων Συνοικισμού Ανθούπολης και Εργατών.

4.3 Οδηγίες εργασιών

4.3.1 Έναρξη εργασιών

Οι προκαταρκτικές οδηγίες για την εγκατάσταση υδρευτικού δικτύου δίδονται προς τον Ανάδοχο πριν από την έναρξη των εργασιών μετά από τη διενέργεια επιτόπιας επιθεώρησης εκ μέρους του.

Σχέδια και δελτία ποσοτήτων βάσει των οποίων θα εκτελούνται οι εργασίες θα δίδονται στον ανάδοχο από την Τεχνική Υπηρεσία του Συμβουλίου πριν την εκτέλεση των εργασιών. Ο Ανάδοχος πρέπει να ελέγχει τη θέση και τις διαστάσεις των αυλακιών για την τοποθέτηση των αγωγών και των παροχών στα οικόπεδα που ανοίχτηκαν από τρίτους.

4.3.2 Παραλαβή και Επιστροφή Υλικών

Ο Ανάδοχος υποχρεούται να παραλαμβάνει τα υλικά από τις αποθήκες του Συμβουλίου σύμφωνα με το δελτίο ποσοτήτων που ετοιμάστηκε από το Συμβούλιο. Το φόρτωμα, ξεφόρτωμα και μεταφορά των υλικών θα βαρύνουν τον ανάδοχο καθώς επίσης και η φύλαξη των υλικών και εξαρτημάτων που παραλαμβάνει. Τυχόν απώλεια ή κλοπή υλικών που παραλήφθηκαν από τον ανάδοχο, θα βαρύνει τον ίδιο. Στις περιπτώσεις όπου προκύπτουν επιπρόσθετες ανάγκες ή περίσσειμα σε υλικά από αυτά που περιλαμβάνονταν στο αρχικό δελτίο ποσοτήτων, τότε θα παραλαμβάνονται ή θα παραδίδονται αντίστοιχα από τον Ανάδοχο χωρίς επιβάρυνση.

4.3.3 Έλεγχος Εργασιών

Όλες οι εργασίες της σύμβασης υπόκεινται σε επίβλεψη από εξουσιοδοτημένο προσωπικό του Συμβουλίου Υδατοπρομήθειας Λευκωσίας. Η επιθεώρηση των εργασιών επιβάλλεται να είναι πλήρης και οπωσδήποτε πρέπει να καλύπτει τα ακόλουθα στάδια:

- Παραλαβή και φόρτωμα και μεταφορά υλικών,
- Τοποθέτηση αγωγών και εξαρτημάτων ύδρευσης
- Υδραυλικό Έλεγχο των αγωγών
- Σύνδεση των αγωγών της νέας ανάπτυξης με το υφιστάμενο υδρευτικό δίκτυο.

4.3.4 Αποκλίσεις

Τονίζεται ότι σε περίπτωση απόκλισης από τα εγκεκριμένα σχέδια, προδιαγραφές και /ή όρους των εγγράφων, το Συμβούλιο Υδατοπρομήθειας Λευκωσίας θα απαιτήσει την άμεση διόρθωση, συμπλήρωση ή/και ανακατασκευή οποιασδήποτε ελαττωματικής εργασίας.

Σημειώνεται ότι σε τέτοιες περιπτώσεις όλα τα έξοδα που απορρέουν από την παρέκκλιση αυτή, περιλαμβανόμενων και των δειγματοληπτικών ελέγχων, θα βαρύνουν τον ανάδοχο.

4.4 Εγκατάσταση αγωγών

Πριν την τοποθέτηση των αγωγών, πρέπει να ελέγχεται ότι τα αυλάκια είναι καθαρά και έχει τοποθετηθεί στον πυθμένα τους στρώση υλικού έδρασης / επίχωσης. Η τοποθέτηση των αγωγών μέσα στα αυλάκια θα γίνεται με κατάλληλο τρόπο ώστε να μην φθείρονται οι αγωγοί και τα εξαρτήματα. Η χρήση μεταλλικών αλυσίδων, καλωδίων, αγκίστρων και λοιπών εξαρτημάτων που μπορεί να βλάψουν τους αγωγούς και τα εξαρτήματα απαγορεύεται. Η εκτροπή κάθε σωλήνα από τον επόμενο, τόσο οριζοντιογραφικά όσο και υψομετρικά δεν θα υπερβαίνει τις γωνιές που συνιστά ο κατασκευαστής για το είδος των χρησιμοποιούμενων συνδέσμων. Η σύνδεση των αγωγών επιτυγχάνεται με μούφα διαμορφωμένη στο ένα άκρο κάθε τεμαχίου σωλήνα που στεγανοποιείται με ελαστικό δακτύλιο στεγανότητας (push fit type) αφού έχει προηγηθεί η

τοποθέτηση λιπαντικού υλικού. Όλοι οι αγωγοί θα τοποθετούνται και θα στερεώνονται με βάση τις Τεχνικές Προδιαγραφές για την τοποθέτηση και σύνδεση των αγωγών όπως περιγράφονται από τα σχετικά πρότυπα (CYS EN 1452)

4.4.1 Σώματα Αγκύρωσης

Σώματα αγκύρωσης από σκυρόδεμα πρέπει να τοποθετούνται σε κάθε αλλαγή κατεύθυνσης του αγωγού (λαιμοί), σε ταυ και τυφλά άκρα. Τα σώματα αγκύρωσης θα αντιστηρίζονται στην εξωτερική τους πλευρά επί αδιατάρακτου εδάφους και το χαλαρό υλικό θα απομακρύνεται πριν τη σκυροδέτηση. Τα σώματα αγκύρωσης πρέπει να μεταφέρουν την φόρτιση από τους αγωγούς στα πλαϊνά τοιχώματα του σκάμματος, μη επιτρέποντας μετατόπιση των αγωγών ή των εξαρτημάτων.

Το σκυρόδεμα που χρησιμοποιείται για όλα τα σώματα αγκύρωσης πρέπει να είναι κατηγορίας C20/25. Τονίζεται ότι δεν πρέπει να εφαρμόζεται καμία πίεση σε οποιοδήποτε τμήμα του αγωγού μέχρι το σκυρόδεμα να αποκτήσει ηλικία τουλάχιστον τριών ημερών.

Τα σώματα αγκύρωσης πρέπει να πληρούν τις απαιτήσεις του προτύπου CYS EN 1452.

4.4.2 Σύνδεση παροχών

Για τη σύνδεση των παροχών προς την ανάπτυξη, ενόσω ο αγωγός βρίσκεται σε λειτουργία, να χρησιμοποιείται κλειδί για το τρύπημα του αγωγού μέσω των αυτοδιάτρητων σελοφέρουλλων. Οι παροχές θα τοποθετούνται και θα στερεώνονται με βάση τις Τεχνικές Προδιαγραφές για την τοποθέτηση και σύνδεση των αγωγών όπως περιγράφονται από τους κατασκευαστές. Η παροχή από το φερούλι μέχρι τον τάππο θα είναι τοποθετημένη μέσα σε προστατευτικό σωλήνα (Flexible HDPE corrugated pipe) Φ50mm.

Οι παροχές πρέπει να τοποθετούνται σύμφωνα με το Παράρτημα Ι (βλ. Σχέδιο Λεπτομέρεια Παροχής Σκάμμα Τύπου 4 και Τύπου 5).

4.4.3 Δικλείδες – Αεροβαλβίδες – Υδροστόμια Πυροσβεστικής

Η εγκατάσταση Δικλείδων να γίνεται σύμφωνα με το Παράρτημα Ι (βλ. Σχέδιο Τοποθέτηση Δικλείδας), όπου θα τοποθετείται σωλήνα και καπάκι (surface box) σε κατάλληλο ύψος ώστε να εξασφαλίζεται η δυνατότητα λειτουργίας της δικλείδας.

Η εγκατάσταση των αεροβαλβίδων να γίνεται εντός φρεατίου από σκυρόδεμα σύμφωνα με το Παράρτημα Ι (βλ. Σχέδιο Τοποθέτησης Αεροβαλβίδας).

Η εγκατάσταση των υδροστομίων να γίνεται εντός φρεατίου από σκυρόδεμα σύμφωνα με το Παράρτημα Ι (βλ. Σχέδιο Τοποθέτηση Υδροστομίου Πυρόσβεσης) σύμφωνα με τις υποδείξεις της Πυροσβεστικής Υπηρεσίας.

Όλες οι δικλείδες, αεροβαλβίδες και υδροστόμια πρέπει να είναι απαλλαγμένα από ξένα σώματα τα οποία πιθανόν να εμποδίζουν τη λειτουργία τους.

4.4.4 Δοκιμαστικός Υδραυλικός Έλεγχος

Όλοι οι νέοι αγωγοί που τοποθετούνται θα ελέγχονται σε υδροστατική πίεση στην παρουσία και σύμφωνα με τις υποδείξεις εκπροσώπου του Συμβουλίου Υδατοπρομήθειας Λευκωσίας.

Ο υδραυλικός έλεγχος πραγματοποιείται σύμφωνα με τις Τεχνικές Προδιαγραφές που περιλαμβάνονται στο Παράρτημα ΙΙ. Σχετικά θα πρέπει να συμπληρώνεται το ανάλογο Έντυπο του Παραρτήματος ΙΙ.

4.4.5 Σύνδεση των αγωγών της νέας ανάπτυξης με το υφιστάμενο υδρευτικό δίκτυο

Ο Ανάδοχος μετά από οδηγίες από τον εκπρόσωπο του Συμβουλίου Υδατοπρομήθειας Λευκωσίας να προβαίνει σε όλες τις απαραίτητες εργασίες για την σύνδεση των αγωγών της νέας ανάπτυξης με το υφιστάμενο δίκτυο.

4.5 Συμπλήρωση Εργασιών

Με την ολοκλήρωση των εργασιών, ο Ανάδοχος ειδοποιεί τον εκπρόσωπο του Συμβουλίου Υδατοπρομήθειας Λευκωσίας, για τελικό έλεγχο, παράδοση και παραλαβή των εργασιών που αφορούν το υδρευτικό δίκτυο. Με την αποπεράτωση όλων των ελέγχων, ο Ανάδοχος υποβάλλει δελτίο παραλαβής συνοδευόμενο με το τιμολόγιο της εν λόγω εργασίας.

5. ΛΗΨΗ ΕΓΓΡΑΦΩΝ ΔΙΑΓΩΝΙΣΜΟΥ ΚΑΙ ΠΑΡΟΧΗ ΔΙΕΥΚΡΙΝΙΣΕΩΝ ΕΠΙ ΑΥΤΩΝ

5.1 Λήψη Εγγράφων

Οι Οικονομικοί Φορείς μπορούν να λάβουν αντίγραφο των εγγράφων του Διαγωνισμού, χωρίς καμία χρέωση, μέσα από το χώρο του συγκεκριμένου Διαγωνισμού στο Σύστημα (www.eprocurement.gov.cy). Οι εγγεγραμμένοι Οικονομικοί Φορείς προτρέπονται να συσχετιστούν με το χώρο του Διαγωνισμού ώστε να ενημερώνονται για οποιοσδήποτε διευκρινήσεις ή/και τροποποιήσεις δυνατό να προκύψουν κατά τη διεξαγωγή του παρόντος Διαγωνισμού. Οι μη εγγεγραμμένοι Οικονομικοί Φορείς μπορούν να εγγραφούν δωρεάν ακολουθώντας τις οδηγίες στο Σύστημα. Για οποιαδήποτε βοήθεια για εγγραφή στο Σύστημα μπορούν να επικοινωνήσουν με την ομάδα υποστήριξης του Συστήματος στον αρ. τηλεφώνου: +357 22-605050 (επιλογή 2).

Τονίζεται ότι για να λογίζεται κάποιος ως Ενδιαφερόμενος Οικονομικός Φορέας και να λαμβάνει ειδοποιήσεις από το Σύστημα, θα πρέπει να συνδεθεί ως χρήστης με τους προσωπικούς κωδικούς πρόσβασής του και να συσχετιστεί με το διαγωνισμό.

5.2 Διευκρινίσεις από την Αναθέτοντας Φορέας

Ο αναθέτοντας φορέας δύναται να προβαίνει σε μικρού εύρους προσθήκες, διορθώσεις ή τροποποιήσεις επί των όρων των Εγγράφων Διαγωνισμού, τις οποίες θα δημοσιεύει στο Σύστημα (www.eprocurement.gov.cy), ενώ σχετική ειδοποίηση θα αποστέλλεται αυτόματα από το Σύστημα σε όλους τους Ενδιαφερόμενους Οικονομικούς Φορείς που έχουν συσχετιστεί με το διαγωνισμό, εντός της προθεσμίας της παραγράφου 2.12.

5.3 Έγγραφο Υποβολή Ερωτήσεων από τους Οικονομικούς Φορείς

1. Τυχόν διευκρινιστικές ερωτήσεις, εισηγήσεις, σχόλια ή/και παρατηρήσεις σχετικά με τους όρους των Εγγράφων Διαγωνισμού, υποβάλλονται από τους Ενδιαφερόμενους Οικονομικούς Φορείς εντός της προθεσμίας της παραγράφου 2.12. Τα αιτήματα για διευκρινήσεις πρέπει να υποβληθούν μέσω της σχετικής λειτουργίας του Συστήματος, στο χώρο του Διαγωνισμού.
2. Εφόσον οι τυχόν διευκρινιστικές ερωτήσεις, εισηγήσεις, σχόλια ή/και παρατηρήσεις ζητηθούν σύμφωνα με τα παραπάνω οριζόμενα, ο Αναθέτοντας Φορέας δημοσιεύει συμπληρωματικά έγγραφα ή διευκρινιστικές απαντήσεις στο Σύστημα εντός της προθεσμίας της παραγράφου 2.12, ενώ σχετική ειδοποίηση θα αποστέλλεται αυτόματα προς όλους τους Οικονομικούς Φορείς που έχουν συσχετιστεί με το διαγωνισμό

3. Οι Οικονομικοί Φορείς σε καμία περίπτωση δε δύνανται να επικαλεστούν προφορικές απαντήσεις που παρέχονται από οποιονδήποτε Λειτουργό του Συμβουλίου. Ο Αναθέτωντας Φορέας δεν δεσμεύεται από οποιεσδήποτε προφορικές απαντήσεις.

6. ΠΡΟΫΠΟΘΕΣΕΙΣ ΣΥΜΜΕΤΟΧΗΣ ΣΤΟ ΔΙΑΓΩΝΙΣΜΟ

6.1 Δικαιούμενοι Συμμετοχής

1. Δικαίωμα συμμετοχής στο διαγωνισμό αυτό έχουν φυσικά ή νομικά πρόσωπα (δημοσίου ή ιδιωτικού δικαίου) ή κοινοπραξίες φυσικών ή/και νομικών προσώπων, τα οποία είναι εγκατεστημένα νόμιμα στην Κύπρο ή σε άλλο κράτος μέλος της Ευρωπαϊκής Ένωσης (ΕΕ) ή του Ευρωπαϊκού Οικονομικού Χώρου (ΕΟΧ) ή σε τρίτες χώρες που έχουν υπογράψει και κυρώσει τη Διεθνή Συμφωνία περί Δημοσίων Συμβάσεων (GPA) ή έχουν υπογράψει και κυρώσει συμφωνίες σύνδεσης ή διμερείς συμφωνίες με την Ε.Ε. ή με την Κυπριακή Δημοκρατία στον Τομέα των Δημοσίων Συμβάσεων.
2. Για την συμμετοχή τους στο διαγωνισμό, οι Ενδιαφερόμενοι Οικονομικοί Φορείς πρέπει να **κατέχουν Ετήσια Άδεια Τάξης Ε' (πέμπτη τάξη)** που εκδίδεται δυνάμει του περί Εγγραφής και Ελέγχου Εργοληπτών Οικοδομικών και Τεχνικών Έργων Νόμου, ανανεωμένη για το έτος εντός του οποίου υποβάλλεται η προσφορά, δηλαδή το 2021.
3. Οι κοινοπραξίες φυσικών ή/και νομικών προσώπων δικαιούνται να υποβάλουν κοινή Προσφορά, με τις παρακάτω προϋποθέσεις:
 - α. Ότι στην Προσφορά αναγράφεται απαραίτητως το ποσοστό συμμετοχής κάθε προσώπου.
 - β. Όλα τα πρόσωπα της κοινοπραξίας πληρούν την απαίτηση της νόμιμης εγκατάστασης όπως προνοείται στην παράγραφο 1 πιο πάνω.
4. Οι κοινοπραξίες δεν υποχρεούνται να περιβληθούν ορισμένη νομική μορφή ούτε για την υποβολή της Προσφοράς τους ούτε και για την υπογραφή της σύμβασης.
5. Κάθε φυσικό ή νομικό πρόσωπο μπορεί να συμμετάσχει στο διαγωνισμό είτε μεμονωμένα, είτε σε μία μόνο κοινοπραξία.
6. Ο Προσφέρων δικαιούται, για την υλοποίηση του Αντικειμένου της Σύμβασης, να χρησιμοποιήσει υπεργολάβους, τους οποίους είναι υποχρεωμένος να δηλώσει στην Τεχνική του Προσφορά, αναφέροντας και το μέρος του Αντικειμένου της Σύμβασης που αυτοί πρόκειται να υλοποιήσουν, σύμφωνα με τα αναφερόμενα στην ενότητα (B) της παραγράφου 8.3. Νοείται ότι σε περίπτωση που ο Προσφέρων προτίθεται να αναθέσει τμήμα της σύμβασης σε υπεργολάβους, ο Προσφέρων κατά την ετοιμασία της προσφοράς του έχει λάβει γνώση κατά πόσον ο ίδιος υπεργολάβος συμμετέχει με οποιοδήποτε τρόπο σε οποιαδήποτε άλλη Προσφορά για τον ίδιο διαγωνισμό.

6.2 Προσωπική κατάσταση του Προσφέροντα

1. Για την υπογραφή της σύμβασης, οι Οικονομικοί Φορείς πρέπει να πληρούν υποχρεωτικά τις παρακάτω προϋποθέσεις που αφορούν την προσωπική τους κατάσταση:
 - α. να μην υπάρχει τελεσίδικη καταδικαστική απόφαση εις βάρος τους, ή/και να μην υφίσταται παραδοχή τους για:

- (i) συμμετοχή σε εγκληματική οργάνωση, όπως αυτή ορίζεται στο άρθρο 2 της Απόφασης – Πλαισίου 2008/841/ΔΕΥ του Συμβουλίου της 24^{ης} Οκτωβρίου 2008 για την καταπολέμηση του οργανωμένου εγκλήματος,
- (ii) διαφθορά, όπως ορίζεται στο άρθρο 3 της Σύμβασης περί της καταπολέμησης της δωροδοκίας στην οποία ενέχονται υπάλληλοι των Ευρωπαϊκών Κοινοτήτων ή των κρατών μελών της Ευρωπαϊκής Ένωσης, καταρτιζόμενη δυνάμει του άρθρου Κ. 3 παράγραφος 2 στοιχείο (γ) της συνθήκης για την Ευρωπαϊκή Ένωση και στο άρθρο 2 παράγραφος (1) της Απόφασης -Πλαισίου 2003/568/ΔΕΥ του Συμβουλίου της 22ας Ιουλίου 2003, για την καταπολέμηση της δωροδοκίας στον ιδιωτικό τομέα, καθώς και όπως ορίζεται στη Δημοκρατία ή στο εθνικό δίκαιο του οικονομικού φορέα,
- (iii) απάτη, κατά την έννοια του άρθρου 1 της σύμβασης σχετικά με την προστασία των οικονομικών συμφερόντων των Ευρωπαϊκών Κοινοτήτων,
- (iv) τρομοκρατικά εγκλήματα ή εγκλήματα συνδεδεμένα με τρομοκρατικές δραστηριότητες, όπως ορίζονται αντιστοίχως στα άρθρα 1 και 3 της Απόφασης – Πλαισίου 2002/475/ΔΕΥ του Συμβουλίου της 13^{ης} Ιουνίου 2002 για την καταπολέμηση της τρομοκρατίας ή ηθική αυτουργία, συνέργεια ή απόπειρα διάπραξης εγκλήματος ως ορίζονται στο άρθρο 4 αυτής,
- (v) νομιμοποίηση εσόδων από παράνομες δραστηριότητες ή χρηματοδότηση της τρομοκρατίας, όπως ορίζονται στο άρθρο 2 των περί της Παρεμπόδισης και Καταπολέμησης της Νομιμοποίησης Εσόδων από Παράνομες Δραστηριότητες Νόμων του 2007 έως 2016,
- (vi) παιδική εργασία και άλλες μορφές εμπορίας ανθρώπων, σύμφωνα με το άρθρο 2 του περί της Πρόληψης και της Καταπολέμησης της Εμπορίας και Εκμετάλλευσης Προσώπων και της Προστασίας των Θυμάτων Νόμου του 2014.

Νοείται ότι, η υποχρέωση αποκλεισμού οικονομικού φορέα εφαρμόζεται επίσης όταν το πρόσωπο, εις βάρος του οποίου εκδόθηκε τελεσίδικη καταδικαστική απόφαση ή υπάρχει παραδοχή του, είναι μέλος του διοικητικού, διευθυντικού ή εποπτικού οργάνου του εν λόγω οικονομικού φορέα ή έχει εξουσία εκπροσώπησης, λήψης αποφάσεων ή ελέγχου σε αυτό.

- β. να μην έχουν αθετήσει τις υποχρεώσεις τους όσον αφορά την καταβολή φόρων ή εισφορών κοινωνικής ασφάλισης κατά την ημερομηνία υπογραφής της Σύμβασης, εφόσον έχει διαπιστωθεί από δικαστική ή διοικητική απόφαση με τελεσίδικη και δεσμευτική ισχύ, σύμφωνα με τις νομικές διατάξεις που ισχύουν στην Κυπριακή Δημοκρατία ή στη χώρα όπου είναι εγκατεστημένοι ή έχει αποδειχθεί από τον Αναθέτοντα Φορέα με τα κατάλληλα μέσα,
- γ. να μην τελούν υπό πτώχευση, να μην έχουν υπαχθεί σε διαδικασία εξυγίανσης ή ειδικής εκκαθάρισης, ή να μην τελούν υπό αναγκαστική διαχείριση από εκκαθαριστή ή από το δικαστήριο, ή να μην έχουν υπαχθεί σε διαδικασία πτωχευτικού συμβιβασμού ή να μην έχουν αναστείλει τις επιχειρηματικές τους δραστηριότητες ή να μην βρίσκονται σε οποιαδήποτε ανάλογη κατάσταση που προκύπτει από παρόμοια διαδικασία προβλεπόμενη σε εθνικές νομοθετικές και κανονιστικές διατάξεις,

- δ. να μην έχουν διαπράξει σοβαρό επαγγελματικό παράπτωμα, το οποίο θέτει εν αμφιβόλω την ακεραιότητά τους και που αποδεδειγμένως διαπιστώθηκε με κατάλληλα μέσα από τον Αναθέτοντα Φορέα,
- ε. να μην υπάρχουν επαρκώς εύλογες ενδείξεις που οδηγούν τον Αναθέτοντα Φορέα στο συμπέρασμα ότι ο οικονομικός φορέας συνήψε συμφωνίες με άλλους οικονομικούς φορείς, με στόχο τη στρέβλωση του ανταγωνισμού,
- στ. να μην εμπίπτουν σε κατάσταση σύγκρουσης συμφερόντων, κατά την έννοια του άρθρου 6 του Νόμου, που δεν μπορεί να θεραπευθεί με άλλα, λιγότερο παρεμβατικά, μέσα
- ζ. να μην εμπίπτουν σε κατάσταση στρέβλωσης του ανταγωνισμού από την πρότερη συμμετοχή τους κατά την προετοιμασία της διαδικασίας σύναψης σύμβασης, κατά τα οριζόμενα στο άρθρο 53 του Νόμου, που δεν μπορεί να θεραπευθεί με άλλα, λιγότερο παρεμβατικά μέσα,
- η. να μην έχουν επιδείξει σοβαρή ή επαναλαμβανόμενη πλημμέλεια, κατά την εκτέλεση ουσιώδους απαίτησης στο πλαίσιο προηγούμενης δημόσιας σύμβασης, προηγούμενης σύμβασης με αναθέτοντα φορέα ή προηγούμενης σύμβασης παραχώρησης, που είχε ως αποτέλεσμα την πρόωρη καταγγελία της προηγούμενης σύμβασης, αποζημιώσεις ή άλλες παρόμοιες κυρώσεις,
- θ. να μην έχουν κριθεί ένοχοι σοβαρών ψευδών δηλώσεων, κατά την παροχή των πληροφοριών που απαιτούνται για την εξακρίβωση της απουσίας των λόγων αποκλεισμού ή την πλήρωση των κριτηρίων επιλογής, να μην έχουν αποκρύψει τις πληροφορίες αυτές και να είναι σε θέση να προσκομίσουν τα δικαιολογητικά που απαιτούνται σύμφωνα με το άρθρο 77(5) του Νόμου.

- 2. Νοείται ότι σε περίπτωση που ο Οικονομικός Φορέας είναι κοινοπραξία προσώπων, οι ανωτέρω προϋποθέσεις πρέπει να πληρούνται από όλα τα μέλη της κοινοπραξίας.
- 3. Σε περίπτωση που έχουν αναληφθεί διορθωτικές ενέργειες εκ μέρους του προσφέροντα, σε σχέση με οποιαδήποτε γεγονότα/καταστάσεις που δυνατόν να θεωρηθούν ότι συνιστούν κάποιο από τους πιο πάνω λόγους αποκλεισμού, οι ενέργειες αυτές να δηλωθούν από τον προσφέροντα κατά την υποβολή της προσφοράς. Ο Αναθέτοντας Φορέας θα εξετάσει τα δηλωθέντα από τον Προσφέροντα, και σε περίπτωση που αυτά κριθούν ως μη ικανοποιητικά, πριν από τυχόν απόρριψη της προσφοράς και προκειμένου να καταλήξει στην τελική της απόφαση, θα ζητήσει εγγράφως τις απόψεις του.

6.3 Δέσμευση μη Απόσυρσης της Προσφοράς

- 1. Στην περίπτωση που ο Προσφέρων:
 - (α) αποσύρει την προσφορά του ή μέρος της μετά την τελευταία ημερομηνία υποβολής των προσφορών και κατά τη διάρκεια της περιόδου ισχύος των προσφορών, ή
 - (β) έχει υποβάλει ψευδή δήλωση ή πλαστό πιστοποιητικό ή
 - (γ) έχει ειδοποιηθεί για την αποδοχή της προσφοράς του από τον Αναθέτοντα Φορέα κατά την περίοδο ισχύος της προσφοράς, και έχοντας ειδοποιηθεί να προσέλθει για την υπογραφή της Σύμβασης:
 - (i) έχει αρνηθεί ή παραλείψει να προσκομίσει εμπρόθεσμα οποιοδήποτε Πιστοποιητικό και/ή άλλο έγγραφο και/ή την Εγγύηση Πιστής Εκτέλεσης Συμβολαίου και/ή να

εκπληρώσει οποιαδήποτε άλλη υποχρέωση που απορρέει από τη συμμετοχή του στο διαγωνισμό, ή

(ii) έχει αρνηθεί ή παραλείψει να υπογράψει τη Σύμβαση,

Δύναται να επιβληθούν οι πιο κάτω κυρώσεις:

- α. αποκλεισμό από του δικαιώματος ανάθεσης της Σύμβασης,
 - β. οι προβλεπόμενες από τον Νόμο και τους Κανονισμούς κυρώσεις αναφορικά με συμμετοχή σε μελλοντικούς διαγωνισμούς που οδηγούν σε ανάθεση δημόσιας σύμβασης.
2. **Επιπρόσθετα**, ο προσφέρων υποχρεούται να καταβάλει στον Αναθέτοντα Φορέα ως αποζημίωση ποσό ίσο με το 5% της τιμής της προσφοράς του ή του μέρους αυτής που έχει αποσυρθεί.
 3. Η «Δέσμευση μη Απόσυρσης της Προσφοράς» πρέπει να συνταχθεί σύμφωνα με το Έντυπο 1.

6.4 Στελέχωση Ομάδας Έργου – Δεν εφαρμόζεται

7. ΙΣΧΥΣ ΠΡΟΣΦΟΡΩΝ

1. Ο χρόνος ισχύος των Προσφορών είναι ο αναφερόμενος στην παράγραφο 2.16. Προσφορά που ορίζει χρόνο ισχύος μικρότερο του ως άνω προβλεπόμενου, απορρίπτεται ως απαράδεκτη.
2. Η ισχύς των προσφορών είναι δυνατό να παραταθεί, εφ' όσον ζητηθεί από τον Αναθέτοντα Φορέα, σύμφωνα με τον Κανονισμό.
3. Εάν προκύψει θέμα παράτασης της ισχύος των Προσφορών, ο Αναθέτοντας Φορέας θα απευθυνθεί γραπτώς προς τους Προσφέροντες πριν τη λήξη ισχύος των προσφορών για το αν αποδέχονται την παράταση για συγκεκριμένο χρονικό διάστημα. Οι Προσφέροντες οφείλουν να απαντήσουν γραπτώς εντός του χρονικού διαστήματος το οποίο θα καθορίσει ο αναθέτοντας φορέας. Προσφορά της οποίας ο Προσφέρων παραλείψει να συγκατατεθεί γραπτώς στην αιτούμενη από τον Αναθέτοντα Φορέα παράταση της ισχύος των προσφορών, απορρίπτεται ως απαράδεκτη.

8. ΣΥΝΤΑΞΗ ΚΑΙ ΥΠΟΒΟΛΗ ΠΡΟΣΦΟΡΩΝ

8.1 Χρόνος και Τόπος Υποβολής

1. Οι Προσφέροντες πρέπει να υποβάλουν τις Προσφορές τους το αργότερο μέχρι τη λήξη της προθεσμίας υποβολής Προσφορών της παραγράφου 2.13.
2. Οι Προσφορές υποβάλλονται ηλεκτρονικά μέσω του χώρου του διαγωνισμού στο Ηλεκτρονικό Σύστημα Σύναψης Συμβάσεων (www.eprocurement.gov.cy).
3. Δεν λαμβάνονται υπόψη και θεωρούνται εκπρόθεσμες, Προσφορές που υποβλήθηκαν μετά την καθορισμένη ημερομηνία και ώρα.
4. Οι Προσφέροντες δύνανται να τροποποιήσουν ή αποσύρουν την Προσφορά τους μέσω του Συστήματος, πριν την τελευταία προθεσμία υποβολής των Προσφορών.

5. Ουδεμία διευκρίνιση, τροποποίηση ή απόκρουση οποιουδήποτε όρου ή στοιχείου των Προσφορών είναι επιτρεπτό να γίνει από τους Προσφέροντες μετά την τελευταία προθεσμία υποβολής τους, εξαιρουμένων των προνοιών της παραγράφου 9.4.
6. Οι Προσφέροντες δεν έχουν δικαίωμα να αποσύρουν την Προσφορά τους ή μέρος της μετά την τελευταία προθεσμία υποβολής των Προσφορών. Σε περίπτωση που Προσφορά ή μέρος της αποσυρθεί μετά την ημερομηνία αυτή, ο Προσφέρων υπόκειται σε κυρώσεις και ειδικότερα:
 - α. σε έκπτωση και απώλεια κάθε δικαιώματος για Ανάθεση της Σύμβασης,
 - β. σε καταβολή στον Αναθέτοντα Φορέα ως αποζημίωση ποσού ίσο με το 5% της τιμής της προσφοράς του ή του μέρους αυτής που έχει αποσυρθεί, και
 - γ. στις προβλεπόμενες από τον Νόμο και τους Κανονισμούς κυρώσεις αναφορικά με συμμετοχή σε μελλοντικούς διαγωνισμούς που οδηγούν σε ανάθεση δημόσιας σύμβασης.

8.2 Τρόπος Σύνταξης και Υποβολής

1. Οι Προσφορές συντάσσονται σύμφωνα με τα έγγραφα διαγωνισμού και υποβάλλονται ηλεκτρονικά μέσω του Συστήματος, υποχρεωτικά στη γλώσσα που προσδιορίζεται στην παράγραφο 2.17. Εγχειρίδια που τυχόν συνοδεύουν την Τεχνική Προσφορά, μπορούν να υποβάλλονται στην αγγλική γλώσσα.
2. Σε περίπτωση που στο περιεχόμενο της Προσφοράς χρησιμοποιούνται συντομογραφίες (abbreviations), για τη δήλωση τεχνικών ή άλλων εννοιών, είναι υποχρεωτικό για τον Προσφέροντα να αναφέρει, σε συνοδευτικό πίνακα, την επεξήγησή τους.
3. Όλα τα Έντυπα/Δηλώσεις που απαιτούνται πρέπει να είναι υπογεγραμμένα από εξουσιοδοτημένο άτομο.
4. Αναλυτικός Οδηγός για τον τρόπο σύνταξης και την υποβολή των προσφορών διατίθεται στην ενότητα «Βοήθεια» στο Σύστημα.

Πριν την καταληκτική προθεσμία υποβολής των προσφορών, οι Οικονομικοί Φορείς μπορούν να επικοινωνούν εντός των εργάσιμων ωρών στα τηλέφωνα που αναφέρονται στον Οδηγό, για καθοδήγηση σχετικά με την υποβολή των προσφορών τους στο Σύστημα.

5. Το σύστημα παρέχει τη δυνατότητα για έναρξη της υποβολής προσφοράς ηλεκτρονικά, μέχρι την καταληκτική προθεσμία για την υποβολή προσφορών που καθορίζεται στα έγγραφα διαγωνισμού. Δεδομένου ότι η υποβολή ξεκίνησε πριν την καθορισμένη ημερομηνία και ώρα το σύστημα επιτρέπει τη συνέχιση της φόρτωσης/ανεβάσματος της προσφοράς για χρονικό διάστημα μέχρι και 30 λεπτά μετά τη λήξη της προθεσμίας υποβολής. Για όσες προσφορές δεν έχει καταστεί δυνατή η ολοκλήρωση της φόρτωσης τους στο σύστημα μετά και τη λήξη των 30 λεπτών ή έχει για οποιονδήποτε λόγο διακοπεί εντός αυτής της περιόδου, αυτές απορρίπτονται και δεν καταχωρούνται στο σύστημα. Νοείται ότι δεν είναι δυνατή η έναρξη ή επανέναρξη της διαδικασίας υποβολής προσφοράς μετά την πάροδο της καταληκτικής ημερομηνίας και ώρας για υποβολή προσφοράς και οποιοδήποτε πρόβλημα πιθανόν προκύψει κατά την περίοδο αυτή δεν θα μπορεί να λυθεί με διορθωτικές ενέργειες.

Λαμβάνοντας υπόψη ότι υπάρχουν πολλοί αστάθμητοι τεχνικοί παράγοντες που επηρεάζουν την ταχύτητα της ανάρτησης της προσφοράς στο σύστημα, συστήνεται όπως η έναρξη της διαδικασίας υποβολής ξεκινήσει εγκαίρως, αφήνοντας τον απαραίτητο χρόνο τόσο για την

ολοκλήρωση της υποβολής, όσο και για την επίλυση θεμάτων τα οποία πιθανόν να προκύψουν.

Επισημαίνεται ιδιαίτερα ότι με βάση το Νομοθετικό Πλαίσιο, ο κάθε οικονομικός φορέας που χρησιμοποιεί το σύστημα είναι αποκλειστικά υπεύθυνος για την ποιότητα της υλικοτεχνικής υποδομής που ο ίδιος διαθέτει, για την ποιότητα και ταχύτητα σύνδεσης του στο διαδίκτυο και, κατ' επέκταση την αποτελεσματικότητα της χρήσης του συστήματος από αυτόν.

Η υποβολή της προσφοράς αποτελεί αποκλειστική ευθύνη του προσφέροντα ο οποίος θα πρέπει να λάβει όλα τα αναγκαία μέτρα ούτως ώστε όχι μόνο να ξεκινήσει αλλά και να ολοκληρωθεί η υποβολή της προσφοράς εντός των πιο πάνω προθεσμιών.

8.3 Περιεχόμενα Προσφοράς

Ο Αναθέτοντας Φορέας κατέχει την κυριότητα όλων των Προσφορών που έχουν υποβληθεί κατά τη διαδικασία του παρόντος διαγωνισμού και οι Προσφέροντες δεν έχουν το δικαίωμα της επιστροφής σε αυτούς των Προσφορών τους από τον Αναθέτοντα Φορέα.

Νοείται ότι οποιαδήποτε στοιχεία περιλαμβάνονται στις υποβληθείσες προσφορές και αφορούν προσωπικά δεδομένα, θα χρησιμοποιούνται από τον Αναθέτοντα Φορέα στα πλαίσια της αξιολόγησης και τηρουμένων των προνοιών της Νομοθεσίας.

Η προσφορά υποδιαιρείται στις τρεις πιο κάτω ενότητες οι οποίες περιλαμβάνουν όλα τα σχετικά στοιχεία με την προσφορά ως εξής:

A. Ενότητα «Προϋποθέσεις Συμμετοχής»

1. Τη Δέσμευση μη Απόσυρσης της Προσφοράς (Έντυπο 1)
2. Την Ετήσια Άδεια Τάξης Ε' (πέμπτη τάξη) που εκδίδεται δυνάμει του περί Εγγραφής και Ελέγχου Εργοληπτών Οικοδομικών και Τεχνικών Έργων Νόμου, ανανεωμένη για το έτος εντός του οποίου υποβάλλεται η προσφορά, δηλαδή το 2021.
3. Για την πιστοποίηση του δικαιώματος συμμετοχής της παραγράφου 6.1, τα ακόλουθα στοιχεία:
 - α. Εφόσον ο Προσφέρων είναι νομικό πρόσωπο, αποδεικτικά στοιχεία σύστασής του.
 - β. Εφόσον ο Προσφέρων είναι κοινοπραξία φυσικών ή και νομικών προσώπων, θα πρέπει να κατατεθούν τα παραπάνω δικαιολογητικά για κάθε συμμετέχον νομικό πρόσωπο στην κοινοπραξία. Θα πρέπει επίσης να υποβληθεί Συμφωνητικό Συνεργασίας, το οποίο θα υπογράφουν όλοι οι συμμετέχοντες στην κοινοπραξία στην οποία θα δηλώνεται:
 - (i) η πρόθεση του κάθε συμμετέχοντα για συμμετοχή στην κοινοπραξία,
 - (ii) το ποσοστό συμμετοχής του κάθε μέλους στην κοινοπραξία,
 - (iii) ποιο μέλος θα είναι ο συντονιστής (leader) της κοινοπραξίας, και
 - (iv) ποιος ορίζεται ως Εκπρόσωπος της κοινοπραξίας.

B. Ενότητα «Τεχνική Προσφορά»

1. Την Τεχνική Προσφορά (Έντυπο 2) καθώς και ανάλυση των όρων εντολής όπως περιγράφονται στην παράγραφο 4.3. Η ανάλυση θα πρέπει να περιλαμβάνει και τους υπεργολάβους που προτίθεται να χρησιμοποιήσει καθώς και το ακριβές μέρος του Αντικειμένου της Σύμβασης που αυτοί θα υλοποιήσουν.

Γ. Ενότητα «Οικονομική Προσφορά»

1. Την Οικονομική Προσφορά (Έντυπο 3), η οποία περιλαμβάνει την συνολική αξία για την εκτέλεση του Αντικειμένου της Σύμβασης.

9. ΔΙΑΔΙΚΑΣΙΑ ΔΙΕΝΕΡΓΕΙΑΣ ΔΙΑΓΩΝΙΣΜΟΥ

9.1 Αποσφράγιση Προσφορών

1. Η αποσφράγιση των Προσφορών που έχουν έγκαιρα υποβληθεί στο Σύστημα γίνεται από εξουσιοδοτημένα πρόσωπα μετά την εκπνοή της προθεσμίας υποβολής Προσφορών, με τον τρόπο που προβλέπεται στους Κανονισμούς που αναφέρονται στην παράγραφο 3(1)(δ).
2. Για σκοπούς διασφάλισης των βασικών αρχών των δημοσίων συμβάσεων και συγκεκριμένα της διαφάνειας, με την αποσφράγιση της ενότητας «Οικονομική Προσφορά», οι τιμές που έχουν υποβληθεί από τους προσφέροντες στα πλαίσια του συγκεκριμένου διαγωνισμού είναι αυτόματα ορατές στο Σύστημα σε οποιονδήποτε ενδιαφερόμενο, με την επιφύλαξη ότι οι αναγραφόμενες τιμές δεν έχουν τύχει οποιασδήποτε αξιολόγησης.

9.2 Έλεγχος Προϋποθέσεων Συμμετοχής

Το Αρμόδιο Όργανο ελέγχει την εκπλήρωση των προϋποθέσεων συμμετοχής καθώς και την ορθότητα και την πληρότητα των δικαιολογητικών που έχουν υποβληθεί και καταγράφει τα αποτελέσματα του ελέγχου σε ειδικό έντυπο.

Σε περίπτωση που διαπιστωθούν Προσφορές που δεν καλύπτουν της προϋποθέσεις συμμετοχής, αυτές χαρακτηρίζονται απορριπτές, η Τεχνική όσο και η Οικονομική Προσφορά δεν αξιολογούνται. Οι προσφορές αυτές απορρίπτονται δια του Αρμοδίου Οργάνου του Αναθέτοντα Φορέα.

9.3 Αξιολόγηση Προσφορών

1. Το Αρμόδιο Όργανο Αξιολόγησης ελέγχει κατά πόσο πληρούνται οι απαιτήσεις του Αντικειμένου της Σύμβασης, όπως περιγράφονται στην ενότητα (B) την παράγραφο 8.3. Όσες Προσφορές δεν έχουν αποδεκτές Τεχνικές Προσφορές χαρακτηρίζονται απορριπτές και η Οικονομική τους Προσφορά δεν ελέγχεται.
2. Το Αρμόδιο Όργανο Αξιολόγησης ελέγχει το περιεχόμενο των Οικονομικών Προσφορών, σύμφωνα με την ενότητα Γ της παραγράφου 8.3. Σε περίπτωση που δεν πληρούν τους σχετικούς όρους, ο Αναθέτοντας Φορέας απορρίπτει τις Προσφορές αυτές δια του Αρμοδίου Οργάνου της.
3. Σε περίπτωση που το Αρμόδιο Όργανο θεωρήσει μια Οικονομική Προσφορά ως ασυνήθιστα χαμηλή, οφείλει να ζητήσει εγγράφως από τον Προσφέροντα να παράσχει εγγράφως, εντός δέκα (10) ημερών από την ημερομηνία που θα του ζητηθεί, όποιες διευκρινίσεις για τη σύνθεση της Προσφοράς του κρίνει σκόπιμες, κατά τα οριζόμενα στις πρόνοιες του άρθρου 81 του Ν.140(Ι)/2016. Το Αρμόδιο Όργανο εξετάζει τις διευκρινήσεις και αποφασίζει σχετικά με την αποδοχή των διευκρινίσεων ή την απόρριψη της Προσφοράς.

9.4 Διευκρινίσεις και Διασαφηνίσεις Προσφορών

1. Ο Αναθέτοντας Φορέας καθ' όλη την διάρκεια της αξιολόγησης, έχει το δικαίωμα, εφ' όσον κριθεί αναγκαίο, να ζητήσει από Προσφέροντα την παροχή διευκρινήσεων σχετικά με το

περιεχόμενο της Προσφοράς του. Στην περίπτωση αυτή η παροχή διευκρινήσεων είναι υποχρεωτική και δεν θεωρείται αντιπροσφορά.

2. Όταν οι πληροφορίες ή τα δικαιολογητικά που πρέπει να υποβάλλονται από τους οικονομικούς φορείς είναι ή εμφανίζονται ελλιπείς ή λανθασμένες ή όταν λείπουν συγκεκριμένα έγγραφα, οι Αναθέτοντες Φορείς δύνανται να ζητούν από τους Οικονομικούς Φορείς να υποβάλλουν, να συμπληρώνουν, να αποσαφηνίζουν ή να ολοκληρώνουν τις σχετικές πληροφορίες ή τα δικαιολογητικά υπό την προϋπόθεση ότι τα σχετικά αιτήματα υποβάλλονται τηρουμένων των αρχών της ίσης μεταχείρισης και της διαφάνειας. Οι Προσφέροντες στην περίπτωση αυτή υποχρεούνται, με ποινή αποκλεισμού εάν δεν το πράξουν, τέτοιου είδους πληροφορίες ή δικαιολογητικά να τα υποβάλλουν στον Αναθέτοντα Φορέα, μέσα σε εύλογο χρονικό διάστημα που αυτή θα ορίζει κατά περίπτωση, το οποίο δεν θα είναι μικρότερο των πέντε εργάσιμων ημερών.
3. Από τις διευκρινήσεις που δίνονται από τους Προσφέροντες, σύμφωνα με τα παραπάνω, λαμβάνονται υπόψη μόνον εκείνες που αναφέρονται στα σημεία για τα οποία ζητήθηκαν.

9.5 Ολοκλήρωση Αξιολόγησης

1. Το Αρμόδιο Όργανο θα προβεί στην οριστική κατάταξη των Προσφορών, κατά αύξουσα σειρά της προσφερόμενης τιμής.
2. Σε περίπτωση που δύο ή περισσότεροι Προσφέροντες, κατά το στάδιο αξιολόγησης των Οικονομικών τους Προσφορών, βρεθεί ότι έχουν υποβάλει την ίδια Οικονομική Προσφορά, η οποία αντιστοιχεί στη χαμηλότερη τιμή μεταξύ όλων των Οικονομικών Προσφορών που αξιολογούνται, τότε η επιλογή του Αναδόχου θα πραγματοποιηθεί με τη διαδικασία της κλήρωσης, στην παρουσία των Προσφερόντων.

10. ΟΛΟΚΛΗΡΩΣΗ ΔΙΑΓΩΝΙΣΜΟΥ

10.1 Ανάθεση Σύμβασης

Με την επιφύλαξη του δικαιώματος του Αρμόδιου Οργάνου να ακυρώσει το διαγωνισμό ή να απορρίψει οποιαδήποτε προσφορά σε οποιοδήποτε στάδιο της διαδικασίας, η Ανάθεση της Σύμβασης γίνεται στον Προσφέροντα του οποίου η Προσφορά έχει αναδειχθεί κατά τη διαδικασία αξιολόγησης, αυτή με τη χαμηλότερη τιμή.

10.2 Γνωστοποίηση Αποτελεσμάτων Διαγωνισμού

1. Στον Υποψήφιο Ανάδοχο αποστέλλεται έγγραφη σχετική ειδοποίηση.
2. Ο Αναθέτοντας Φορέας ενημερώνει τους προσφέροντες για την απόφαση που έχει ληφθεί, καθώς και τους λόγους που αντιστοιχούν σε κάθε περίπτωση, σύμφωνα με το άρθρο 71 του Ν.140(Ι)/2016.

10.3 Ακύρωση διαγωνισμού

1. Ο διαγωνισμός μπορεί να ακυρωθεί πριν την προθεσμία υποβολής των προσφορών για ειδικούς και αιτιολογημένους λόγους με απόφαση του Αναθέτοντα Φορέα, τους οποίους γνωστοποιεί εγγράφως στους Ενδιαφερόμενους Οικονομικούς Φορείς .
2. Ακύρωση μετά τη λήξη της προθεσμίας υποβολής των Προσφορών μπορεί να αποφασιστεί εφόσον συντρέχουν μία ή περισσότερες από τις παρακάτω προϋποθέσεις:
 - α. όταν ουδεμία Προσφορά έχει υποβληθεί εντός της προβλεπόμενης προθεσμίας,

- β. όταν οι όροι των εγγράφων διαγωνισμού περιλαμβάνουν όρους ή τεχνικές προδιαγραφές στις οποίες διαπιστώνεται ότι κανένας από τους Προσφέροντες δεν μπορεί να ανταποκριθεί ή ότι οι προδιαγραφές αυτές οδηγούν κατ' αποκλειστικότητα σε συγκεκριμένο οικονομικό φορέα,
- γ. όταν οι τιμές όλων των Προσφορών που πληρούν τους όρους και τις τεχνικές προδιαγραφές των εγγράφων διαγωνισμού είναι εξωπραγματικές ή φαίνονται να είναι προϊόν προσυεννόησης μεταξύ των Προσφερόντων, με αποτέλεσμα να καταστρατηγείται η έννοια του υγιούς ανταγωνισμού,
- δ. όταν οι περιστάσεις κάτω από τις οποίες προκηρύχθηκε ο διαγωνισμός έχουν διαφοροποιηθεί σε βαθμό που το αντικείμενο του διαγωνισμού να μην είναι πλέον αναγκαίο,
- ε. όταν συντρέχει οποιοσδήποτε άλλος σοβαρός μη προβλεπτός λόγος τον οποίο το Αρμόδιο Όργανο κρίνει δικαιολογημένο.

10.4 Κατάρτιση και Υπογραφή Συμφωνίας

1. Ο Προσφέρων στον οποίο έχει ανατεθεί η Σύμβαση είναι υποχρεωμένος να προσέλθει, εντός προθεσμίας δεκατεσσάρων (14) ημερών από την ημερομηνία που θα παραλάβει σχετική πρόσκληση του Αναθέτοντα Φορέα, για την υπογραφή της σχετικής Συμφωνίας (Μέρος Β). Αν παρέλθει η παραπάνω προθεσμία και ο Προσφέρων δεν προσέλθει για την υπογραφή της Συμφωνίας, τότε ο Προσφέρων υπόκειται στις κυρώσεις που προβλέπονται στην παράγραφο 6.3.
2. Σε περίπτωση που δεν προσέλθει ο υποψήφιος ανάδοχος για υπογραφή, ο Αναθέτοντας Φορέας έχει το δικαίωμα να παραπέμψει εκ νέου το θέμα στο Αρμόδιο Όργανο για ανάθεση της Σύμβασης στον επόμενο Προσφέροντα, σύμφωνα με την κατάταξη της παραγράφου 9.5.(1). Νοείται ότι οι προσφορές θα πρέπει να είναι σε ισχύ κατά την ανάθεση.
3. Ο Προσφέρων στον οποίο έχει ανατεθεί η Σύμβαση είναι υποχρεωμένος να προσέλθει για την υπογραφή της Συμφωνίας προσκομίζοντας τα παρακάτω στοιχεία:
 - α. Τα Πιστοποιητικά /Δηλώσεις που περιλαμβάνονται στο Έντυπο 6.
 - β. Τα έγγραφα νομιμοποίησης του προσώπου που θα υπογράψει τη Συμφωνία,
 - γ. Σε περίπτωση κοινοπραξίας προσώπων, οριστικό συμφωνητικό συνεργασίας στο οποίο να καθορίζεται το ποσοστό συμμετοχής του κάθε μέλους στην κοινοπραξία, ο νόμιμος εκπρόσωπος της κοινοπραξίας και ποιο μέλος θα είναι ο συντονιστής της κοινοπραξίας. Νοείται ότι τα στοιχεία αυτά δεν μπορεί να διαφέρουν από τα οριζόμενα στο συμφωνητικό συνεργασίας του εδάφιο (2.β) της παραγράφου 8.3.
 - δ. Εγγύηση Πιστής Εκτέλεσης της Σύμβασης, της οποίας το ποσό θα πρέπει να καλύπτει το 5% της αξίας της σύμβασης. Η Εγγύηση Πιστής Εκτέλεσης της Σύμβασης (Έντυπο 4) μπορεί να υποβληθεί στην ελληνική γλώσσα.
4. Τα τέλη χαρτοσήμανσης της Συμφωνίας που θα υπογραφεί βαρύνουν πλήρως τον Ανάδοχο.

ΜΕΡΟΣ Β: ΣΥΜΦΩΝΙΑ – ΕΙΔΙΚΟΙ ΟΡΟΙ ΣΥΜΒΑΣΗΣ

ΑΡΘΡΟ 1: ΔΟΜΗ ΤΗΣ ΣΥΜΒΑΣΗΣ

1. Ρητά συμφωνείται ότι τη Σύμβαση αποτελούν, ως ενιαία και αναπόσπαστα μέρη:
 - α. Η παρούσα Συμφωνία,
 - β. Τα Έγγραφα Διαγωνισμού,
 - γ. Η προσφορά του Αναδόχου ημερομηνίας **<ημερομηνία υποβολής προσφοράς>** και οποιαδήποτε σχετική αλληλογραφία μεταξύ του Αναθέτοντα Φορέα και του Αναδόχου.

Σε περίπτωση διαφοράς ανάμεσα στα πιο πάνω μέρη, οι πρόνοιές της θα εφαρμόζονται σύμφωνα με την πιο πάνω σειρά προτεραιότητας.

ΑΡΘΡΟ 2: ΑΝΤΙΚΕΙΜΕΝΟ

1. Το αντικείμενο της παρούσας Σύμβασης με αρ.01/2021 είναι οι Υπηρεσίες εγκατάστασης υδρευτικού δικτύου της περιοχής οι οποίες υδρεύονται από το Συμβούλιο Υδατοπρομήθειας Λευκωσίας.
2. Το αντικείμενο της Σύμβασης που θα εκτελέσει ο Ανάδοχος είναι αυτό που περιγράφεται στην προσφορά του ημερομηνίας **<ημερομηνία υποβολής προσφοράς Αναδόχου>** καθώς και στο άρθρο 3 του Μέρους Α των εγγράφων διαγωνισμού.

ΑΡΘΡΟ 3: ΕΝΑΡΞΗ ΚΑΙ ΔΙΑΡΚΕΙΑ ΕΚΤΕΛΕΣΗΣ ΤΟΥ ΑΝΤΙΚΕΙΜΕΝΟΥ ΤΗΣ ΣΥΜΒΑΣΗΣ

1. Η ημερομηνία έναρξης της εκτέλεσης του Αντικειμένου της Σύμβασης είναι η ημερομηνία υπογραφής της παρούσας και η διάρκεια εκτέλεσης του αντικειμένου της Σύμβασης είναι για την περίοδο 1^η Απριλίου 2021 μέχρι 31^η Μαρτίου 2022 και με δικαίωμα ανανέωσης από το Συμβούλιο για ακόμα δώδεκα (12) μήνες δηλαδή από 1^η Απριλίου 2022 μέχρι 31 Μαρτίου 2023.

ΑΡΘΡΟ 4: ΕΞΟΥΣΙΟΔΟΤΗΜΕΝΟΙ ΑΝΤΙΠΡΟΣΩΠΟΙ – ΕΙΔΟΠΟΙΗΣΕΙΣ

1. Ο Ανάδοχος ορίζει ως Υπεύθυνο τον/την κύριο/κυρία **<ονοματεπώνυμο>**, ο/η οποίος/α φέρει τη συνολική ευθύνη για την εκτέλεση του Αντικειμένου της Σύμβασης και για τη διοίκηση της Ομάδας Έργου.
2. Ο Αναθέτοντας Φορέας θα ορίσει Υπεύθυνο Συντονιστή τον/την για τη διαχείριση της Σύμβασης, το όνομα του οποίου θα κοινοποιηθεί στον Ανάδοχο.
3. Οποιαδήποτε ειδοποίηση, συγκατάθεση, έγκριση, πιστοποιητικό ή απόφαση από οποιοδήποτε πρόσωπο απαιτείται από τη Σύμβαση, θα γίνεται γραπτώς εκτός εάν καθορίζεται διαφορετικά.
4. Οποιοσδήποτε προφορικές οδηγίες ή εντολές θα τίθενται σε ισχύ κατά το χρόνο μετάδοσής της και θα επιβεβαιώνονται στη συνέχεια γραπτώς.

ΑΡΘΡΟ 5: ΕΚΧΩΡΗΣΗ

1. Εκχώρηση είναι οποιαδήποτε συμφωνία δυνάμει της οποίας ο Ανάδοχος μεταβιβάζει τη Σύμβαση ή μέρος της σε τρίτους, και δεν επιτρέπεται χωρίς προηγούμενη γραπτή συγκατάθεση του Αναθέτοντα Φορέα.
2. Η έγκριση μιας εκχώρησης/μεταβίβασης από τον Αναθέτοντα Φορέα δεν απαλλάσσει τον Ανάδοχο από της υποχρεώσεις του για το μέρος της Σύμβασης που έχει ήδη εκτελέσει ή το μέρος που δεν έχει εκχωρηθεί.

ΑΡΘΡΟ 6: ΕΙΔΙΚΕΣ ΥΠΟΧΡΕΩΣΕΙΣ ΤΟΥ ΑΝΑΘΕΤΟΝΤΑ ΦΟΡΕΑ

1. Ο Αναθέτοντας Φορέας θα συνεργάζεται με τον Ανάδοχο και θα παρέχει οποιοσδήποτε αναγκαίες πληροφορίες/ έγγραφα απαιτούνται για την εκτέλεση της Σύμβασης. Τα έγγραφά αυτά θα επιστρέφονται στον Αναθέτοντα Φορέα στο τέλος της περιόδου εκτέλεσης της Σύμβασης.

ΑΡΘΡΟ 7: ΕΙΔΙΚΕΣ ΥΠΟΧΡΕΩΣΕΙΣ ΤΟΥ ΑΝΑΔΟΧΟΥ – ΤΗΡΗΣΗ ΕΜΠΙΣΤΕΥΤΙΚΟΤΗΤΑΣ

1. Ο Ανάδοχος θα χειρίζεται όλα τα έγγραφα και πληροφορίες που λαμβάνει σε σχέση με τη Σύμβαση, ως απόρρητα. Οποιαδήποτε αποκάλυψη στοιχείων δεν μπορεί να διενεργηθεί χωρίς προηγούμενη γραπτή συγκατάθεση του Αναθέτοντα Φορέα. Σε περίπτωση διαφωνίας σχετικά με δημοσίευση ή αποκάλυψη στοιχείων, η απόφαση της Αναθέτουσας Αρχής θα είναι τελεσίδικη.
2. Σε περιπτώσεις Συμβάσεων που αφορούν ζητήματα που σχετίζονται με την επεξεργασία δεδομένων προσωπικού χαρακτήρα, ο Ανάδοχος εγγυάται ότι θα σέβεται και θα συμμορφώνεται με όλους της ισχύοντες νόμους και κανονισμούς περί της προστασίας των φυσικών προσώπων έναντι της επεξεργασίας δεδομένων προσωπικού χαρακτήρα και ότι θα φέρει την ευθύνη και θα είναι σε θέση να αποδείξει τη συμμόρφωση του σ' της. Επιπρόσθετα θα διασφαλίζει ότι, το προσωπικό του και οι τυχόν υπεργολάβοι ή συνεργάτες και τα πρόσωπα που τελούν υπό τον έλεγχο του, θα σέβονται και θα συμμορφώνονται της με της της νόμους και κανονισμούς. (Σχετικός είναι ο κανονισμός της ΕΕ 2016/679 του Ευρωπαϊκού Κοινοβουλίου και του Συμβουλίου, της 27^{ης} Απριλίου 2016).

ΑΡΘΡΟ 8: ΚΥΡΙΟΤΗΤΑ

1. Τα παραδοτέα/εκθέσεις της Σύμβασης, καθώς και οποιοδήποτε έγγραφο ή υλικό που αποκτάται ή ετοιμάζεται από τον Ανάδοχο κατά την εκτέλεση της Σύμβασης, θα περιέλθουν στην απόλυτη ιδιοκτησία του Αναθέτοντα Φορέα με την ολοκλήρωση της Σύμβασης. Ο Ανάδοχος δύναται να κρατά αντίγραφο των πιο πάνω, αλλά δεν επιτρέπεται η χρήση της, για σκοπούς της πέραν της Σύμβασης.

ΑΡΘΡΟ 9: ΑΞΙΑ ΤΗΣ ΣΥΜΒΑΣΗΣ

1. Η συνολική αξία της Σύμβασης, ορίζεται στο ποσό €.....(.....)
<ποσό ολογράφως (ποσό αριθμητικώς)> Ευρώ. Στο πιο πάνω ποσό δεν συμπεριλαμβάνεται ο αναλογούν Φ.Π.Α.
2. Στην συνολική αξία της Σύμβασης περιλαμβάνονται και τα παντός είδους έξοδα και δαπάνες του Αναδόχου σε σχέση με την εκτέλεση της Σύμβασης που του ανατίθεται, καθώς και οι κάθε είδους κρατήσεις και κάθε άλλη επιβάρυνση, που προβλέπονται από την Κυπριακή

Νομοθεσία. Η συνολική αξία της σύμβασης αφορά το σύνολο του αντικειμένου της σύμβασης του άρθρου 2 της παρούσας.

ΑΡΘΡΟ 10: ΤΡΟΠΟΣ ΠΛΗΡΩΜΗΣ

1. Με την έναρξη της Σύμβασης, Ο Ανάδοχος γνωστοποιεί γραπτώς στον Αναθέτοντα Φορέα τον τραπεζικό λογαριασμό στον οποίο επιθυμεί να καταβάλλονται οι σχετικές πληρωμές. Ο Αναθέτοντας Φορέας διατηρεί το δικαίωμα να αντιτεθεί στην επιλογή του Αναδόχου αναφορικά με τον τραπεζικό λογαριασμό.
2. Οι πληρωμές θα γίνονται έναντι τιμολογίου μετά την πραγματοποίηση των δειγματοληπτικών ελέγχων των αναλύσεων.

ΑΡΘΡΟ 11: ΡΗΤΡΕΣ ΚΑΘΥΣΤΕΡΗΣΗΣ

1. Σε περίπτωση καθυστέρησης εκτέλεσης των εργασιών ή υποβολής Παραδοτέου του Αντικειμένου της Σύμβασης με υπαιτιότητα του Αναδόχου, επιβάλλεται Ρήτρα Καθυστερήσης Παράδοσης.
2. Η ρήτρα, για κάθε ημέρα καθυστέρησης παράδοσης, ανέρχεται σε ποσοστό δέκα επί τοις εκατό ολογράφως (10%) της ημερήσιας Συμβατικής Αξίας των εργασιών ή του Παραδοτέου.
3. Τυχόν ρήτρες που έχουν επιβληθεί από τον Αναθέτοντα Φορέα σύμφωνα με τα προηγούμενα εδάφια, θα παρακρατούνται από την επόμενη πληρωμή του Αναδόχου ή, σε περίπτωση ανεπάρκειας της, θα εισπράττονται με ισόποση κατάπτωση της εγγύησης πιστής εκτέλεσης ή/και της εγγύησης προκαταβολής.
4. Σε περίπτωση καθυστέρησης παράδοσης για την οποία θα έχουν υποβληθεί συνολικά ρήτρες καθυστέρησης που ανέρχονται σε ποσοστό πέντε επί τοις εκατό ολογράφως (5%) της Συμβατικής Αξίας, ο Αναθέτοντας Φορέας δύναται να κηρύξει τον Ανάδοχο έκπτωτο και να τερματίσει τη Σύμβαση, εφαρμοζόμενων των ειδικά αναφερόμενων στο Άρθρο 14.

ΑΡΘΡΟ 12: ΕΓΓΥΗΣΕΙΣ

1. Ως εγγύηση για την πιστή εκτέλεση των όρων της Σύμβασης, ο Ανάδοχος προσκόμισε κατά την υπογραφή της παρούσας σύμβασης, την υπ. αριθ.<αριθμός εγγυητικής επιστολής> εγγυητική επιστολή της <επωνυμία Τράπεζας> Τράπεζας, ποσού<ποσό ολογράφως και ποσό αριθμητικώς Ευρώ>.
2. Η εγγύηση πιστής εκτέλεσης θα πρέπει να παραμένει σε ισχύ για ακόμα ένα μήνα μετά την ολοκλήρωση του αντικειμένου της σύμβασης, οπότεν και θα επιστραφεί από τον Αναθέτοντα Φορέα στον Ανάδοχο.
3. Η εγγύηση που προβλέπεται στο παρόν άρθρο καλύπτει την πιστή εφαρμογή από τον Ανάδοχο όλων των όρων της Σύμβασης.

ΑΡΘΡΟ 13: ΤΕΡΜΑΤΙΣΜΟΣ ΤΗΣ ΣΥΜΒΑΣΗΣ – ΔΙΑΚΑΝΟΝΙΣΜΟΣ ΔΙΑΦΟΡΩΝ

1. Ο Αναθέτοντας Φορέας δικαιούται, με γραπτή προειδοποίηση στον Ανάδοχο, να αναστείλει μέρος ή της της πληρωμές, αν ο Ανάδοχος αθετήσει οποιουσδήποτε όρους της Σύμβασης ή δεν έχει ανταποκριθεί της υποχρεώσεις του.
2. Αν οι συνθήκες που αναφέρονται στη παράγραφο 1 συνεχιστούν για δεκατέσσερις (14) ημέρες από την ημερομηνία της προειδοποίησης, τότε ο Αναθέτοντας Φορέας θα δύναται, αν το επιθυμεί, να τερματίσει τη σύμβαση, δίδοντας γραπτή προειδοποίηση 30 ημέρων.

3. Με τη λήψη γραπτής προειδοποίησης, ο Ανάδοχος θα πάρει άμεσα μέτρα για τερματισμό της Σύμβασης, για σκοπούς μείωσης των συνεπαγόμενων δαπανών στο ελάχιστο.
4. Με τον τερματισμό της Σύμβασης καμιά πληρωμή δεν οφείλεται στον Ανάδοχο, εκτός για προϊόντα που παραδόθηκαν και υποστηρικτικές- συμπληρωματικές εργασίες που εκτελέστηκαν ικανοποιητικά πριν την ημερομηνία τερματισμού της Σύμβασης και για προμήθεια προϊόντων ή εκτέλεση εργασιών που συντρέχουν για τον ομαλό τερματισμό της Σύμβασης.
5. Σε κάθε περίπτωση όπου ο Αναθέτοντας Φορέας δικαιούται αποζημιώσεις, μπορεί να της αφαιρέσει από οποιαδήποτε οφειλόμενα της τον Ανάδοχο ποσά ή να διευθετηθούν μέσω της εγγύησης πιστής εκτέλεσης.
6. Σε περίπτωση που η διαπιστωθείσα ζημιά που υπέστη το Συμβούλιο υπερβαίνει το ποσό της εγγύησης πιστής εκτέλεσης ο Ανάδοχος καλείται να καλύψει μέσα σε τακτή προθεσμία τη ζημιά που υπέστη το Συμβούλιο.
7. Αρμόδια για την επίλυση οποιασδήποτε διαφοράς σχετικής με τη Σύμβαση που δυνατό να προκύψει μεταξύ των Μερών και που δεν μπορεί να διευθετηθεί, είναι τα Δικαστήρια της Κυπριακής Δημοκρατίας.

ΑΡΘΡΟ 14: ΕΦΑΡΜΟΣΤΕΟ ΔΙΚΑΙΟ

1. Η παρούσα Σύμβαση διέπεται και ερμηνεύεται αποκλειστικά με βάση και σύμφωνα με της Νόμους της Κυπριακής Δημοκρατίας και θα εμπίπτει στη δικαιοδοσία των Κυπριακών Δικαστηρίων.

ΑΡΘΡΟ 15: ΤΡΟΠΟΠΟΙΗΣΕΙΣ

1. Τροποποίηση ή αλλαγή της παρούσας σύμβασης μπορεί να γίνει μόνον εφόσον δεν θίγει ουσιωδώς τον ανταγωνισμό και πραγματοποιείται με έγγραφη συμφωνία των συμβαλλόμενων μερών, η οποία θα επισυνάπτεται στην παρούσα Σύμβαση ως αναπόσπαστο μέρος της.

ΑΡΘΡΟ 16: ΠΡΟΣΤΑΣΙΑ ΤΩΝ ΕΡΓΑΖΟΜΕΝΩΝ

1. Ο Ανάδοχος πρέπει να εκπληρώνει τις υποχρεώσεις του που απορρέουν από τις διατάξεις της νομοθεσίας που ισχύουν στη Δημοκρατία, σε σχέση με την προστασία των εργαζομένων του και τις συνθήκες εργασίας.
2. Ο Ανάδοχος υποχρεούται να ασφαλίσει και διατηρεί ασφαλισμένο το προσωπικό του στους αρμόδιους ασφαλιστικούς οργανισμούς καθ' όλη τη διάρκεια εκτέλεσης της Σύμβασης, μεριμνά δε όπως οι υπεργολάβοι του πράξουν το ίδιο.
3. Από την εκτέλεση της Σύμβασης καμιά έννομη σχέση δε δημιουργείται μεταξύ του Αναθέτοντα Φορέα και του προσωπικού του Αναδόχου που ασχολείται με το Αντικείμενο της Σύμβασης. Ο Αναθέτοντας Φορέας δεσμεύεται ότι θα λαμβάνει όλα τα ενδεδειγμένα μέτρα για την προστασία και ασφάλεια του προσωπικού του Αναδόχου και των υπεργολάβων του σε περίπτωση που τόπος υλοποίησης του Αντικειμένου της Σύμβασης είναι οι δικές της εγκαταστάσεις, ιδίως δε ότι θα ενημερώνει εγγράφως τον Ανάδοχο σχετικά με τις τυχόν ιδιαιτερότητες των εγκαταστάσεών της.

Συνταχθείσα στην ελληνική γλώσσα σε δύο πρωτότυπα, όπου ένα πρωτότυπο προορίζεται για τον Αναθέτοντα Φορέα και ένα πρωτότυπο για τον Ανάδοχο, και υπογραφείσα την

.....<ημέρα>,/...../2021.

Εκ μέρους και για λογαριασμό του Αναθέτοντα Φορέα:

Μάρτυρες:

Υπογραφή:

2. Υπογραφή:

.....

Τίτλος:

Όνομα:

Όνομα:

3. Υπογραφή:

.....

Όνομα:

Εκ μέρους και για λογαριασμό του Αναδόχου:

Μάρτυρες:

Υπογραφή:

4. Υπογραφή:

.....

Τίτλος:

Όνομα:

Όνομα:

5. Υπογραφή:

.....

Όνομα:

«Χαρτόσημα»

ΜΕΡΟΣ Γ. ΠΕΡΙΕΧΟΜΕΝΑ ΥΠΟΔΕΙΓΜΑΤΩΝ

ΕΝΤΥΠΟ 1:	ΔΕΣΜΕΥΣΗ ΜΗ ΑΠΟΣΥΡΣΗΣ ΤΗΣ ΠΡΟΣΦΟΡΑΣ
ΕΝΤΥΠΟ 2:	ΥΠΟΔΕΙΓΜΑ ΕΝΤΥΠΟΥ ΤΕΧΝΙΚΗΣ ΠΡΟΣΦΟΡΑΣ
ΕΝΤΥΠΟ 3:	ΥΠΟΔΕΙΓΜΑ ΕΝΤΥΠΟΥ ΟΙΚΟΝΟΜΙΚΗΣ ΠΡΟΣΦΟΡΑΣ
ΕΝΤΥΠΟ 4:	ΥΠΟΔΕΙΓΜΑ ΕΓΓΥΗΤΙΚΗΣ ΕΠΙΣΤΟΛΗΣ ΠΙΣΤΗΣ ΕΚΤΕΛΕΣΗΣ
ΕΝΤΥΠΟ 5:	ΔΗΛΩΣΗ ΠΙΣΤΟΠΟΙΗΣΗΣ ΠΡΟΣΩΠΙΚΗΣ ΚΑΤΑΣΤΑΣΗΣ
ΕΝΤΥΠΟ 6:	ΚΑΤΑΣΤΑΣΗ ΠΙΣΤΟΠΟΙΗΤΙΚΩΝ ΑΝΑΔΟΧΟΥ
ΠΑΡΑΡΤΗΜΑ Ι:	ΣΧΕΔΙΑΓΡΑΜΜΑΤΑ
ΠΑΡΑΡΤΗΜΑ ΙΙ:	ΔΟΚΙΜΑΣΤΙΚΟΣ ΥΔΡΑΥΛΙΚΟΣ ΕΛΕΓΧΟΣ ΤΩΝ ΑΓΩΓΩΝ

ΕΝΤΥΠΟ 1

ΔΕΣΜΕΥΣΗ ΜΗ ΑΠΟΣΥΡΣΗΣ ΤΗΣ ΠΡΟΣΦΟΡΑΣ

1. Αναφερόμαστε στην προσφορά που έχουμε υποβάλει με θέμα «**Υπηρεσίες Εγκατάστασης Υδρευτικού Δικτύου σε διάφορες περιοχές της Λευκωσίας**», η οποία ισχύει για την περίοδο που καθορίζεται στα έγγραφα του διαγωνισμού και την οποία, σύμφωνα με τους όρους του διαγωνισμού, οι προσφέροντες δεν έχουν δικαίωμα να αποσύρουν.
2. Γνωρίζουμε ότι με βάση τους όρους των εγγράφων του διαγωνισμού σε περίπτωση που:
 - α. αποσύρουμε την προσφορά μας ή μέρος της μετά την τελευταία ημερομηνία υποβολής των προσφορών και κατά τη διάρκεια της περιόδου ισχύος των προσφορών, ή
 - β. έχει διαπιστωθεί ότι έχουμε υποβάλει οποιαδήποτε ψευδή δήλωση ή πλαστό πιστοποιητικό ή
 - γ. έχοντας ειδοποιηθεί για την αποδοχή της Προσφοράς μας από τον Αναθέτοντα Φορέα κατά την περίοδο ισχύος της Προσφοράς, και έχοντας ειδοποιηθεί να προσέλθουμε για την υπογραφή της Σύμβασης:
 - (i) έχουμε αρνηθεί ή παραλείψει να προσκομίσουμε εμπρόθεσμα οποιοδήποτε Πιστοποιητικό και/ή άλλο έγγραφο και/ή την Εγγύηση Πιστής Εκτέλεσης Συμβολαίου και/ή να εκπληρώσει οποιαδήποτε άλλη υποχρέωση που απορρέει από τη συμμετοχή μας στο διαγωνισμό, ή
 - (ii) έχουμε αρνηθεί ή παραλείψει να υπογράψουμε τη Σύμβαση,

είναι δυνατό να μας επιβληθούν οι πιο κάτω κυρώσεις:

- α. αποκλεισμό από του δικαιώματος ανάθεσης της Σύμβασης, και
 - β. στις προβλεπόμενες από τον Νόμο και τους Κανονισμούς κυρώσεις αναφορικά με συμμετοχή σε μελλοντικούς διαγωνισμούς που οδηγούν σε ανάθεση δημόσιας σύμβασης.
3. **Επιπρόσθετα αναλαμβάνουμε την υποχρέωση να καταβάλουμε στον Αναθέτοντα Φορέα, ως αποζημίωση ποσό ίσο με το 5% της τιμής της προσφοράς μας ή του μέρους αυτής που έχει αποσυρθεί.**

Υπογραφή Προσφέροντος ή Εκπροσώπου

Όνομα υπογράφοντος

Αρ. Δελτίου Ταυτότητας/Διαβατηρίου
υπογράφοντος

Ηλ.Διεύθυνση

Τηλ.επικοινωνίας

Ιδιότητα υπογράφοντος

Ημερομηνία

Στοιχεία Προσφέροντος¹

Όνομα Προσφέροντος

Σημείωση 1: Σε περίπτωση κοινοπραξίας φυσικών και/ή νομικών προσώπων να αναφερθούν τα στοιχεία για την κοινοπραξία και τα στοιχεία κάθε μέλους της κοινοπραξίας.

ΕΝΤΥΠΟ 2

ΥΠΟΔΕΙΓΜΑ ΕΝΤΥΠΟΥ ΤΕΧΝΙΚΗΣ ΠΡΟΣΦΟΡΑΣ

Προς

Συμβούλιο Υδατοπρομήθειας Λευκωσίας

Θέμα: Υπηρεσίες εγκατάστασης υδρευτικού δικτύου σε διάφορες περιοχές της Λευκωσίας

Αρ. Διαγωνισμού:	01/2021
Τελευταία προθεσμία υποβολής προσφορών:	5 Φεβρουαρίου 2021

1. Αφού μελετήσαμε τα Έγγραφα Διαγωνισμού και αφού έχουμε αποκτήσει πλήρη αντίληψη του Αντικείμενου της Σύμβασης, εμείς οι υποφαινόμενοι, αναλαμβάνουμε να αρχίσουμε, εκτελέσουμε και συμπληρώσουμε το Αντικείμενο της Σύμβασης, σύμφωνα με τα Έγγραφα Διαγωνισμού και τη Τεχνική Προσφορά μας και με την τιμή που δηλώνουμε στην Οικονομική Προσφορά μας.
2. Αν η προσφορά μας γίνει αποδεκτή, αναλαμβάνουμε να αρχίσουμε την εκτέλεση των Υπηρεσιών από την ημερομηνία υπογραφής της Συμφωνίας.
3. Συμφωνούμε πως η Προσφορά μας αυτή θα ισχύει για περίοδο ίση με αυτή που αναφέρεται στο Άρθρο 7 του Μέρους Α των Εγγράφων Διαγωνισμού, θα μας δεσμεύει και θα μπορεί να γίνει αποδεκτή ανά πάσα στιγμή πριν τη λήξη της περιόδου αυτής.

Υπογραφή Προσφέροντος ή Εκπροσώπου του

Όνομα υπογράφοντος

Αρ. Δελτίου Ταυτότητας/Διαβατηρίου

υπογράφοντος

Ιδιότητα υπογράφοντος

Ηλ.διεύθυνση υπογράφοντος

Στοιχεία Προσφέροντος¹

Όνομα Προσφέροντος

Χώρα εγκατάστασης

Διεύθυνση..... Ταχ.Κιβ.
.....

Διεύθυνση επικοινωνίας (εάν είναι διαφορετική)

Ταχ. Κιβ.

Τηλέφωνο επικοινωνίας..... Τέλεφαξ
επικοινωνίας.....

Αρ. Μητρώου Φ.Π.Α.

(χώρα εγγραφής στο Μητρώο ΦΠΑ)

Ημερομηνία

Μάρτυρας (Όνομα, Υπογραφή και Διεύθυνση)

.....
.....

Σημείωση 1: Σε περίπτωση κοινοπραξίας φυσικών και/ή νομικών προσώπων να αναφερθούν τα στοιχεία για την κοινοπραξία και τα στοιχεία κάθε μέλους της κοινοπραξίας.

Σημείωση 2: Όλα τα κενά να συμπληρωθούν από τον Προσφέροντα ή τον Εκπρόσωπό του.

ΕΝΤΥΠΟ 3

ΥΠΟΔΕΙΓΜΑ ΟΙΚΟΝΟΜΙΚΗΣ ΠΡΟΣΦΟΡΑΣ

Προς

Συμβούλιο Υδατοπρομήθειας Λευκωσίας

Θέμα: Υπηρεσίες εγκατάστασης υδρευτικού δικτύου σε διάφορες περιοχές της Λευκωσίας

Αρ. Διαγωνισμού: **01/2021**

Τελευταία προθεσμία υποβολής
προσφορών: **5 Φεβρουαρίου 2021**

1. Αφού μελέτησα/με τους όρους των Εγγράφων Διαγωνισμού και αφού έχουμε αποκτήσει πλήρη αντίληψη του αντικείμενου της σύμβασης, εμείς οι υποφαινόμενοι, αναλαμβάνουμε να αρχίσουμε, εκτελέσουμε και συμπληρώσουμε το Αντικείμενο της Σύμβασης, σύμφωνα με τα Έγγραφα Διαγωνισμού και την Τεχνική Προσφορά μας, για το συνολικό ποσό των € (ολογράφως Ευρώ και σέντ), συν Φ.Π.Α.
2. Το συνολικό ποσό της προσφοράς αναλύεται στον Πίνακα Ανάλυσης Οικονομικής Προσφοράς που επισυνάπτεται.
3. Αν η προσφορά μας γίνει αποδεκτή, αναλαμβάνουμε να καταθέσουμε Εγγυητική Επιστολή Πιστής Εκτέλεσης, για ποσό και στη μορφή που καθορίζονται στα Έγγραφα Διαγωνισμού, και να αρχίσουμε την εκτέλεση των Υπηρεσιών με την υπογραφή της Συμφωνίας και να τις συμπληρώσουμε μέσα στα χρονικά όρια που αναφέρονται στα Έγγραφα Διαγωνισμού και στην Προσφορά μας.
4. Συμφωνούμε πως η Προσφορά μας αυτή θα ισχύει για περίοδο ίση με αυτή που ορίζεται στο Άρθρο 7 του Μέρους Α των Εγγράφων Διαγωνισμού, θα μας δεσμεύει και θα μπορεί να γίνει αποδεκτή ανά πάσα στιγμή πριν τη λήξη της περιόδου αυτής.
5. Μέχρι να ετοιμαστεί και υπογραφεί επίσημη Συμφωνία, η προσφορά μας αυτή μαζί με τη γραπτή αποδοχή σας θα αποτελούν δεσμευτικό Συμβόλαιο μεταξύ μας.

Υπογραφή Προσφέροντος ή Εκπροσώπου
του

Όνομα υπογράφοντος

Αρ. Δελτίου Ταυτότητας/Διαβατηρίου
υπογράφοντος

Ιδιότητα υπογράφοντος

Ημερομηνία

Ηλ.διεύθυνση υπογράφοντος

Στοιχεία Προσφέροντος¹

Όνομα Προσφέροντος

Μάρτυρας (Όνομα, Υπογραφή και Διεύθυνση)

.....
.....

Σημείωση 1: Σε περίπτωση κοινοπραξίας φυσικών και/ή νομικών προσώπων να αναφερθούν τα στοιχεία για την κοινοπραξία και τα στοιχεία κάθε μέλους της κοινοπραξίας.

Σημείωση 2: Όλα τα κενά να συμπληρωθούν από τον Προσφέροντα ή τον Εκπρόσωπό του.

ΠΙΝΑΚΑΣ ΑΝΑΛΥΣΗΣ ΟΙΚΟΝΟΜΙΚΗΣ ΠΡΟΣΦΟΡΑΣ

Α/ Α	Περιγραφή	Μονάδα	Ενδεικτικές Ποσότητες για 12 μήνες	Τιμή Μονάδας (σε Ευρώ)	Συνολικό ποσό (σε Ευρώ)
1	Παραλαβή, μεταφορά, φύλαξη τοποθέτηση υλικών και επιστροφή υλικών.	Τεμάχια	60		
2	Εγκατάσταση αγωγού 32mm PE (περιλαμβανομένων όλων των εξαρτημάτων).	m	250		
3	Εγκατάσταση αγωγού 50mm ή 63mm PE (περιλαμβανομένων όλων των εξαρτημάτων)	m	250		
4	Εγκατάσταση αγωγών PVC DN 110mm (περιλαμβανομένων όλων των εξαρτημάτων ΤΑΦ, Λαιμών, Τάππων και της αγκύρωσης τους).	m	10.000		
5	Εγκατάσταση αγωγών UPVC DN 160mm (περιλαμβανομένων όλων των εξαρτημάτων ΤΑΦ, Λαιμών, Τάππων και της αγκύρωσης τους).	m	5.000		
6	Εγκατάσταση αγωγών UPVC DN 225mm (περιλαμβανομένων όλων των εξαρτημάτων ΤΑΦ, Λαιμών, Τάππων και της αγκύρωσης τους).	m	200		
7	Εγκατάσταση Παροχών στην πλευρά του οικοπέδου (κοντινό), (περιλαμβανομένων όλων των εξαρτημάτων σελλοφέρουλλων, Γωνιών, Θώρακα, Τάππων).	Τεμάχια	50		
8	Εγκατάσταση Παροχών στην απέναντι πλευρά του (διασταύρωση), (περιλαμβανομένων όλων των εξαρτημάτων σελλοφέρουλλων, Γωνιών, Θώρακα, Τάππων) Παροχών στην απέναντι πλευρά (διασταύρωση).	Τεμάχια	50		
9	Τοποθέτηση δικλείδας και θώρακα.	Τεμάχια	70		
10	Τοποθέτηση φρεατίου και εγκατάσταση αεροβαλβίδας.	Τεμάχια	10		
11	Τοποθέτηση φρεατίου και εγκατάσταση υδροστομίου πυρόσβεσης.	Τεμάχια	30		
12	Δοκιμή πίεσης.	Τεμάχια	30		
13	Σύνδεση υφιστάμενου δικτύου με το υπό ανάπτυξη δίκτυο (ανά σημείο σύνδεσης).	Τεμάχια	100		
Συνολική Οικονομική Προσφορά €					

ΕΝΤΥΠΟ 4

ΥΠΟΔΕΙΓΜΑ ΕΓΓΥΗΤΙΚΗΣ ΕΠΙΣΤΟΛΗΣ ΠΙΣΤΗΣ ΕΚΤΕΛΕΣΗΣ

Ημερομηνία λήξης*

Προς

Συμβούλιο Υδατοπρομήθειας Λευκωσίας

Αξιότιμε Κύριε,

Εγγυητική Επιστολή Αριθμός-----

Επειδή έχουμε πληροφορηθεί ότι έχετε συμβληθεί με τους κυρίους -----
----- (από εδώ και στο εξής καλούμενων «ο
Ανάδοχος») για την κατασκευή/εκτέλεση/παροχή του/της -----
----- (από εδώ και στο εξής
του συμβολαίου αυτού καλούμενου «το Συμβόλαιο») με Ποσό Συμβολαίου € -----
-----, (ολογράφως -----
--- Ευρώ και -----σεντ) και επειδή οι Όροι του Συμβολαίου
προνοούν την παροχή εγγύησης για την πιστή εκτέλεση του Συμβολαίου αυτού για ποσό
ίσο με ποσοστό 5% (πέντε τοις εκατό).

εφαρμοζόμενου επί του Ποσού Συμβολαίου, εμείς, το πιο κάτω υπογράφον
χρηματοπιστωτικό ίδρυμα, κατόπιν αιτήματος του Αναδόχου, παραιτούμενοι από κάθε
δικαίωμα ένστασης και επιφύλαξης για το πιο πάνω Συμβόλαιο ή οποιαδήποτε
τροποποίηση αυτού, με το παρόν έγγραφο, αμετάκλητα και ανεξάρτητα από οποιαδήποτε
ένσταση από μέρους του Αναδόχου και χωρίς αναφορά σ' αυτόν, εγγυούμεθα να σας
πληρώσουμε χωρίς καθυστέρηση (και το αργότερο εντός 3 εργάσιμων ημερών) στην
πρώτη γραπτή απαίτησή σας, οποιοδήποτε ποσό θα απαιτηθεί από εσάς μέχρι ποσού € --
----- (ολογράφως) -----

----- Ευρώ και -----
----- (σεντ), έναντι γραπτής σας δήλωσης ότι ο Ανάδοχος έχει αρνηθεί ή
παραλείπει να εκπληρώσει ή δεν έχει εκπληρώσει και/ή έχει παραβιάσει οποιοδήποτε όρο
του Συμβολαίου. Σε περίπτωση υποβολής τμηματικών απαιτήσεων το ποσό της εγγύησης
θα μειώνεται ανάλογα με τα ποσά που θα πληρώνονται.

2. Νοείται ότι οποιαδήποτε αλλαγή, τροποποίηση, προσθήκη ή διόρθωση η οποία
δυνατό να γίνει στο Συμβόλαιο, ή οποιοσδήποτε διακανονισμός σχετικά με αυτό, δεν θα
μας απαλλάξει από την ευθύνη μας που απορρέει από την παρούσα Εγγυητική Επιστολή
και δια του παρόντος παραιτούμεθα απόλυτα από το δικαίωμα μας να συγκατατεθούμε ή
να λάβουμε ειδοποίηση ή γνώση για οποιαδήποτε τέτοια αλλαγή, τροποποίηση,
προσθήκη, διόρθωση, ή διακανονισμό.

3. Η Εγγύηση αυτή θα έχει ισχύ μέχρι και συμπεριλαμβανομένης της ημερομηνίας λήξης που αναγράφεται ανωτέρω και μέχρι την ημερομηνία αυτή (ή, εάν η ημερομηνία αυτή είναι τραπεζική αργία, μέχρι και συμπεριλαμβανομένης της αμέσως προηγούμενης ημέρας που δεν είναι τραπεζική αργία) θα πρέπει να έχουμε λάβει οποιαδήποτε απαίτησή σας. Μετά την παρέλευση της ως άνω ημερομηνίας λήξης, και νοουμένου ότι μέχρι τότε δεν θα έχει ληφθεί από εμάς οποιαδήποτε γραπτή απαίτησή σας, η Εγγυητική Επιστολή θα θεωρείται άκυρη είτε έχει επιστραφεί σε εμάς είτε όχι.

4. Η Εγγυητική Επιστολή θα διέπεται από και θα ερμηνεύεται με βάση και σύμφωνα με τους νόμους της Κυπριακής Δημοκρατίας και θα εμπίπτει στη δικαιοδοσία των Κυπριακών Δικαστηρίων.

Διατελούμε,

[Χρηματοπιστωτικό Ίδρυμα]
(υπογραφή και σφραγίδα)

{ Επικολλήστε }
εδώ
Χαρτόσημα

Ημερομηνία:

**Η ημερομηνία λήξης της εγγυητικής είναι η 30^η Απριλίου 2022.*

ΕΝΤΥΠΟ 5

ΔΗΛΩΣΗ ΠΙΣΤΟΠΟΙΗΣΗΣ ΠΡΟΣΩΠΙΚΗΣ ΚΑΤΑΣΤΑΣΗΣ

Προς

Συμβούλιο Υδατοπρομήθειας Λευκωσίας

Θέμα: Υπηρεσίες εγκατάστασης υδρευτικού δικτύου σε διάφορες περιοχές της Λευκωσίας

Αρ. Διαγωνισμού: 01/2021

Υπευθύνως δηλώνω ότι:

- α. Δεν έχω καταδικαστεί με τελεσίδικη απόφαση εις βάρος μου, ούτε και υφίσταται παραδοχή μου για:
- (i) συμμετοχή σε εγκληματική οργάνωση, όπως αυτή ορίζεται στο άρθρο 2 της Απόφασης – Πλαισίου 2008/841/ΔΕΥ του Συμβουλίου της 24ης Οκτωβρίου 2008 για την καταπολέμηση του οργανωμένου εγκλήματος,
 - (ii) διαφθορά, όπως ορίζεται στο άρθρο 3 της Σύμβασης περί της καταπολέμησης της δωροδοκίας στην οποία ενέχονται υπάλληλοι των Ευρωπαϊκών Κοινοτήτων ή των κρατών μελών της Ευρωπαϊκής Ένωσης, καταρτιζόμενη δύναμη του άρθρου Κ.3 παράγραφος 2 στοιχείο (γ) της συνθήκης για την Ευρωπαϊκή Ένωση και στο άρθρο 2 παράγραφος (1) της Απόφασης – Πλαισίου 2003/568/ΔΕΥ του Συμβουλίου της 22ας Ιουλίου 2003 για την καταπολέμηση της δωροδοκίας στον ιδιωτικό τομέα, καθώς και όπως ορίζεται στη Δημοκρατία ή στο εθνικό δίκαιο της χώρας προέλευσης μου,
 - (iii) απάτη, κατά την έννοια του άρθρου 1 της σύμβασης σχετικά με την προστασία των οικονομικών συμφερόντων των Ευρωπαϊκών Κοινοτήτων,
 - (iv) τρομοκρατικά εγκλήματα ή εγκλήματα συνδεόμενα με τρομοκρατικές δραστηριότητες, όπως ορίζονται αντιστοίχως στα άρθρα 1 και 3 της Απόφασης – Πλαισίου 2002/475/ΔΕΥ του Συμβουλίου της 13ης Ιουνίου 2002 για την καταπολέμηση της τρομοκρατίας ή ηθική αυτουργία, συνέργεια ή απόπειρα διάπραξης εγκλήματος ως ορίζονται στο άρθρο 4 αυτής,
 - (v) νομιμοποίηση εσόδων από παράνομες δραστηριότητες ή χρηματοδότηση της τρομοκρατίας, όπως ορίζονται στο άρθρο 2 της των περί της Παρεμπόδισης και Καταπολέμησης της Νομιμοποίησης Εσόδων από Παράνομες Δραστηριότητες Νόμων του 2007 έως 2016,
 - (vi) παιδική εργασία και άλλες μορφές εμπορίας ανθρώπων, σύμφωνα με το άρθρο 2 του περί της Πρόληψης και της Καταπολέμησης της Εμπορίας και Εκμετάλλευσης Προσώπων και της Προστασίας των Θυμάτων Νόμου του 2014.

Νοείται ότι, η υποχρέωση του αποκλεισμού μου από τον Αναθέτοντα Φορέα εφαρμόζεται επίσης όταν το πρόσωπο, εις βάρος του οποίου εκδόθηκε τελεσίδικη καταδικαστική απόφαση ή υπάρχει παραδοχή, είναι μέλος του διοικητικού, διευθυντικού ή εποπτικού μου οργάνου ή έχει εξουσία εκπροσώπησης, λήψης αποφάσεων ή ελέγχου σε αυτό.

- β. δεν έχω διαπράξει σοβαρό επαγγελματικό παράπτωμα, το οποίο θέτει εν αμφιβόλω την ακεραιότητά μου,
- γ. δεν έχω συνάψει συμφωνίες με άλλους οικονομικούς φορείς με στόχο τη στρέβλωση του ανταγωνισμού,
- δ. δεν εμπίπτω σε κατάσταση σύγκρουσης συμφερόντων, κατά την έννοια του άρθρου 6 του Νόμου, που δεν μπορεί να θεραπευθεί με άλλα λιγότερα παρεμβατικά μέσα,
- ε. δεν εμπίπτω σε κατάσταση στρέβλωσης του ανταγωνισμού από την πρότερη συμμετοχή μου κατά την προετοιμασία της διαδικασίας σύναψης σύμβασης, κατά τα οριζόμενα στο άρθρο 53 του Ν.140(Ι)/2016, που δεν μπορεί να θεραπευθεί με άλλα, λιγότερο παρεμβατικά, μέσα,
- στ. δεν έχω επιδείξει σοβαρή ή επαναλαμβανόμενη πλημμέλεια, κατά την εκτέλεση ουσιώδους απαίτησης στο πλαίσιο προηγούμενης δημόσιας σύμβασης, προηγούμενης σύμβασης με αναθέτοντα φορέα ή προηγούμενης σύμβασης παραχώρησης, που είχε ως αποτέλεσμα την πρόωρη καταγγελία της προηγούμενης σύμβασης, αποζημιώσεις ή άλλες παρόμοιες κυρώσεις,
- ζ. δεν έχω κριθεί ένοχος σοβαρών ψευδών δηλώσεων κατά την παροχή των πληροφοριών που απαιτούνται για την εξακρίβωση της απουσίας των λόγων αποκλεισμού ή για την πλήρωση των κριτηρίων επιλογής αλλά ούτε και έχω αποκρύψει τις πληροφορίες αυτές (περιλαμβανομένης της παρούσας διαδικασίας) και είμαι σε θέση να προσκομίσω τα δικαιολογητικά που απαιτούνται σύμφωνα με το άρθρο 59 του Νόμου,
- η. έχω συμμορφωθεί προς τις απαιτήσεις που προβλέπονται στον περί Συσκευασιών και Αποβλήτων Συσκευασιών Νόμο Ν.32(Ι)/2002 και στον Κανονισμό ΚΔΠ 747/2003, όπως τυχόν έχουν κατά περίπτωση τροποποιηθεί.

Όποια παράγραφος δεν ισχύει να διαγραφεί και στο χώρο που ακολουθεί να δοθούν διευκρινίσεις.

.....
.....
.....
.....

Υπογραφή:

Όνομα υπογράφοντος:

Αρ. Δελτίου Ταυτότητας/Διαβατηρίου

υπογράφοντος:

Ιδιότητα υπογράφοντος:

Στοιχεία Προσφέροντος ή συμμετέχοντος σε κοινοπραξία <να διαγραφεί ότι δεν ισχύει>

Όνομα:.....

Χώρα εγκατάστασης:Διεύθυνση:.....

.....Ταχ.Κιβ.....

Διεύθυνση επικοινωνίας (εάν είναι διαφορετική).....

.....Ταχ. Κιβ.

Τηλέφωνο επικοινωνίας Τέλεφαξ επικοινωνίας

ΕΝΤΥΠΟ 6

ΚΑΤΑΣΤΑΣΗ ΠΙΣΤΟΠΟΙΗΤΙΚΩΝ ΑΝΑΔΟΧΟΥ

1. Απόσπασμα Ποινικού Μητρώου ή, ελλείψει αυτού, ισότιμου εγγράφου που εκδίδεται από αρμόδια δικαστική ή διοικητική αρχή της χώρας εγκατάστασής του από το οποίο να προκύπτει ότι πληρούνται οι προϋποθέσεις συμμετοχής του εδαφίου 4.2(1)(α) του Μέρους Α των Εγγράφων Διαγωνισμού.
2. Πιστοποιητικό αρμόδιας διοικητικής ή δικαστικής αρχής, σύμφωνα με τα ισχύοντα στη χώρα εγκατάστασής του από το οποίο να προκύπτει ότι πληρούνται οι προϋποθέσεις συμμετοχής του εδαφίου 4.2(1)(γ) του Μέρους Α των Εγγράφων Διαγωνισμού.
3. Πιστοποιητικό που εκδίδεται από αρμόδια αρχή της χώρας εγκατάστασής του από το οποίο να προκύπτει ότι πληρούνται οι προϋποθέσεις συμμετοχής του εδαφίου 4.2(1)(β) του Μέρους Α των Εγγράφων Διαγωνισμού.

Αρμόδια αρχή στην Κυπριακή Δημοκρατία για την έκδοση των σχετικών πιστοποιητικών είναι:

- Τμήμα Φορολογίας [(Έντυπο Τ.Φ. 2004) 2018]
 - Τμήμα Κοινωνικών Ασφαλίσεων (για τους εργοδότες Έντυπο αρ. Υ.Κ.Α. 2-022 και για αυτοτελώς εργαζομένους το Έντυπο Υ.Κ.Α. 2-023)
4. Δήλωση Πιστοποίησης Προσωπικής Κατάστασης (Έντυπο 5).
 5. Σε περίπτωση Κοινοπραξίας τα πιο πάνω υποβάλλονται για κάθε ένα συμμετέχοντα στην κοινοπραξία σύμφωνα με το εδάφιο 4.1(4) του Μέρους Α των Εγγράφων Διαγωνισμού.

Σε περίπτωση που το οικείο κράτος δεν εκδίδει τα πιο πάνω πιστοποιητικά τότε αυτά μπορούν να αντικατασταθούν από ένορκη βεβαίωση του Αναδόχου, στα δε κράτη όπου δεν προβλέπεται ένορκη βεβαίωση, από υπεύθυνη δήλωση ενώπιον αρμόδιας δικαστικής ή διοικητικής αρχής, συμβολαιογράφου ή αρμόδιου επαγγελματικού οργανισμού της χώρας εγκατάστασής του.

Σημείωση:

Τα δικαιολογητικά που αναφέρονται στις παραγράφους 1-3 πιο πάνω, γίνονται αποδεκτά εφόσον πληρούνται σωρευτικά τα πιο κάτω:

- Είναι πρωτότυπα ή πιστά αντίγραφα.
- Έχουν εκδοθεί **εντός τριών μηνών** από την ημερομηνία υπογραφής της σύμβασης.

ΠΑΡΑΡΤΗΜΑ Ι: ΣΧΕΔΙΑΓΡΑΜΜΑΤΑ (βλέπε πιο κάτω)

ΣΚΑΜΜΑ ΤΥΠΟΥ 4 ΤΟΠΟΘΕΤΗΣΗ ΠΑΡΟΧΗΣ ΥΔΑΤΟΠΡΟΜΗΘΕΙΑΣ (ΚΟΝΤΙΝΟ)

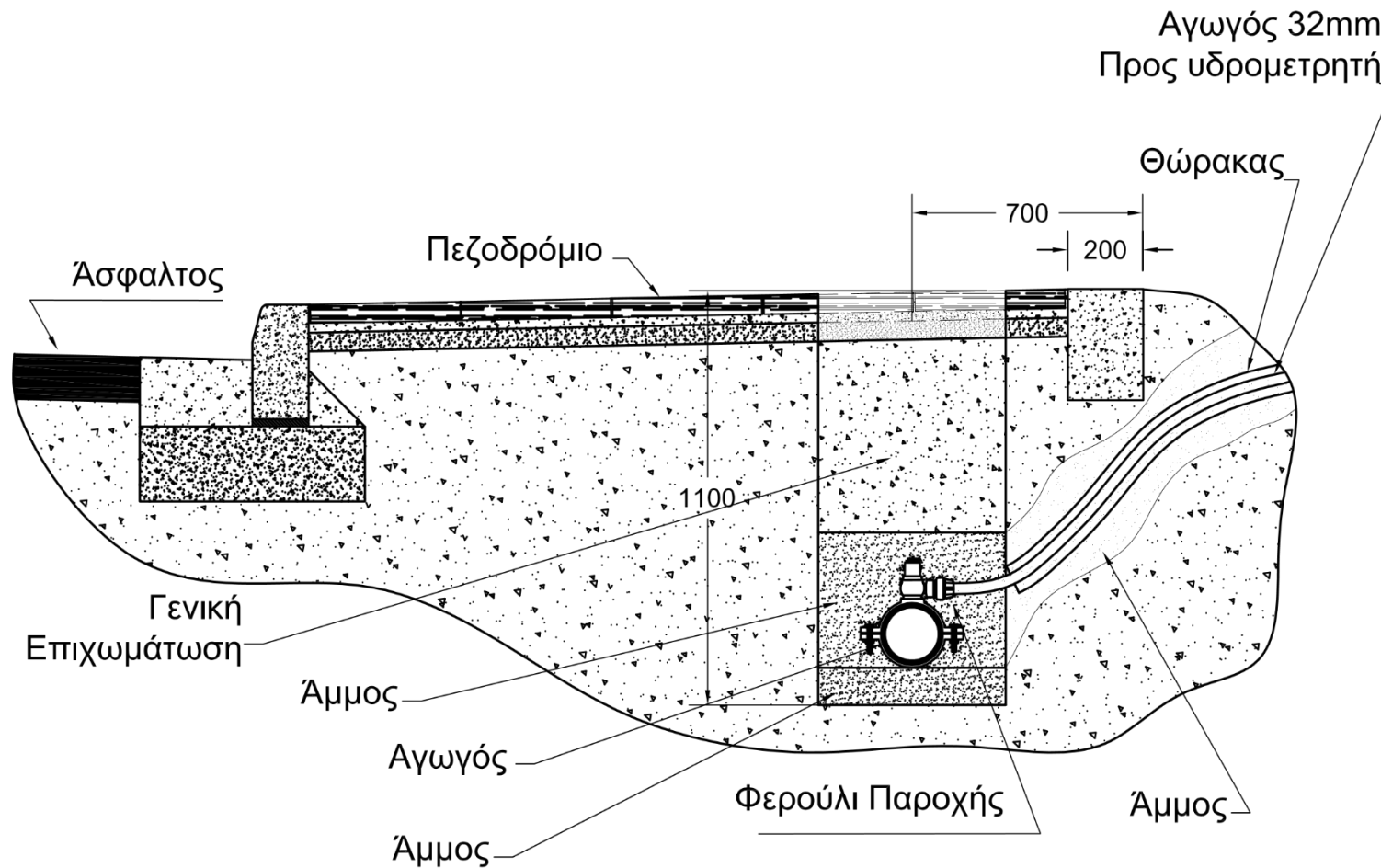

ΤΟΠΟΘΕΤΗΣΗ ΔΙΚΛΕΙΔΑΣ

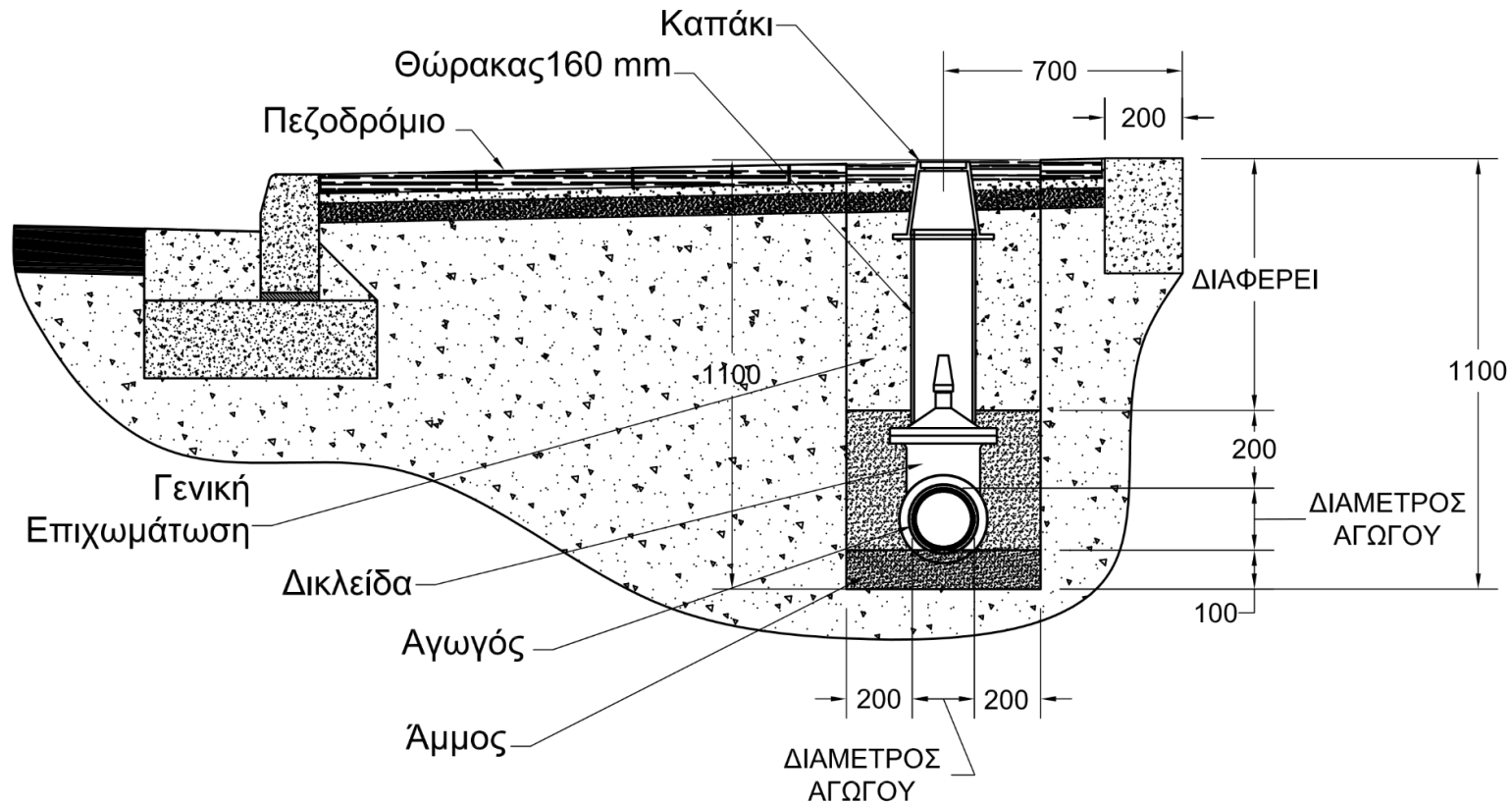

ΣΥΜΒΟΥΛΙΟ
ΥΔΑΤΟΠΡΟΜΗΘΕΙΑΣ
ΛΕΥΚΩΣΙΑΣ

ΛΕΩΦΟΡΟΣ ΑΘΑΛΑΣΣΑΣ 84
Τ.Θ 21943, 1515 ΛΕΥΚΩΣΙΑ
ΤΗΛ: 22698000
ΦΑΞ: 22698200
email: mail@wbn.org.cy

ΤΙΤΛΟΣ ΕΡΓΟΥ
ΛΕΠΤΟΜΕΡΕΙΕΣ
ΣΚΑΜΜΑΤΩΝ
ΤΟΠΟΘΕΤΗΣΗΣ
ΑΓΩΓΩΝ
ΥΔΑΤΟΠΡΟΜΗΘΕΙΑΣ

ΤΙΤΛΟΣ ΣΧΕΔΙΟΥ
ΤΟΠΟΘΕΤΗΣΗ
ΔΙΚΛΕΙΔΑΣ

ΑΡ. ΦΑΚΕΛΟΥ
.....

ΑΡΙΘΜΟΣ ΣΧΕΔΙΟΥ
1

ΕΚΔΟΣΗ
1

ΗΜΕΡΟΜΗΝΙΑ
04-09-2015

ΚΛΙΜΑΚΑ
Χωρίς κλίμακα

ΣΧΕΔΙΑΣΤΗΚΕ

Ιάκωβος Παττισοφόκλη
(Τεχνικός)

ΕΛΕΓΧΘΗΚΕ

ΣΗΜΕΙΩΣΕΙΣ
• Όλες οι αναγραφόμενες
διαστάσεις είναι σε [mm].

ΤΟΠΟΘΕΤΗΣΗ ΥΔΡΟΣΤΟΜΙΟΥ ΠΥΡΟΣΒΕΣΤΙΚΗΣ

ΣΥΜΒΟΥΛΙΟ
ΥΔΑΤΟΠΡΟΜΗΘΕΙΑΣ
ΛΕΥΚΩΣΙΑΣ

ΛΕΩΦΟΡΟΣ ΑΘΑΛΑΣΣΑΣ 84
Τ.Θ 21943, 1515 ΛΕΥΚΩΣΙΑ
ΤΗΛ: 22698000
ΦΑΞ: 22698200
email: mail@wbn.org.cy

ΤΙΤΛΟΣ ΕΡΓΟΥ

ΛΕΠΤΟΜΕΡΕΙΕΣ
ΣΚΑΜΜΑΤΩΝ
ΤΟΠΟΘΕΤΗΣΗΣ
ΑΓΩΓΩΝ
ΥΔΑΤΟΠΡΟΜΗΘΕΙΑΣ

ΤΙΤΛΟΣ ΣΧΕΔΙΟΥ

ΤΟΠΟΘΕΤΗΣΗ
ΥΔΡΟΣΤΟΜΙΟΥ
ΠΥΡΟΣΒΕΣΤΙΚΗΣ

ΑΡ. ΦΑΚΕΛΟΥ

.....

ΑΡΙΘΜΟΣ ΣΧΕΔΙΟΥ

1

ΕΚΔΟΣΗ

1

ΗΜΕΡΟΜΗΝΙΑ

04-09-2015

ΚΛΙΜΑΚΑ

Χωρίς κλίμακα

ΣΧΕΔΙΑΣΤΗΚΕ

Ιάκωβος Πατασοφόκλη
(Τεχνικός)

ΕΛΕΓΧΘΗΚΕ

ΣΗΜΕΙΩΣΕΙΣ

- Όλες οι αναγραφόμενες διαστάσεις είναι σε [mm].

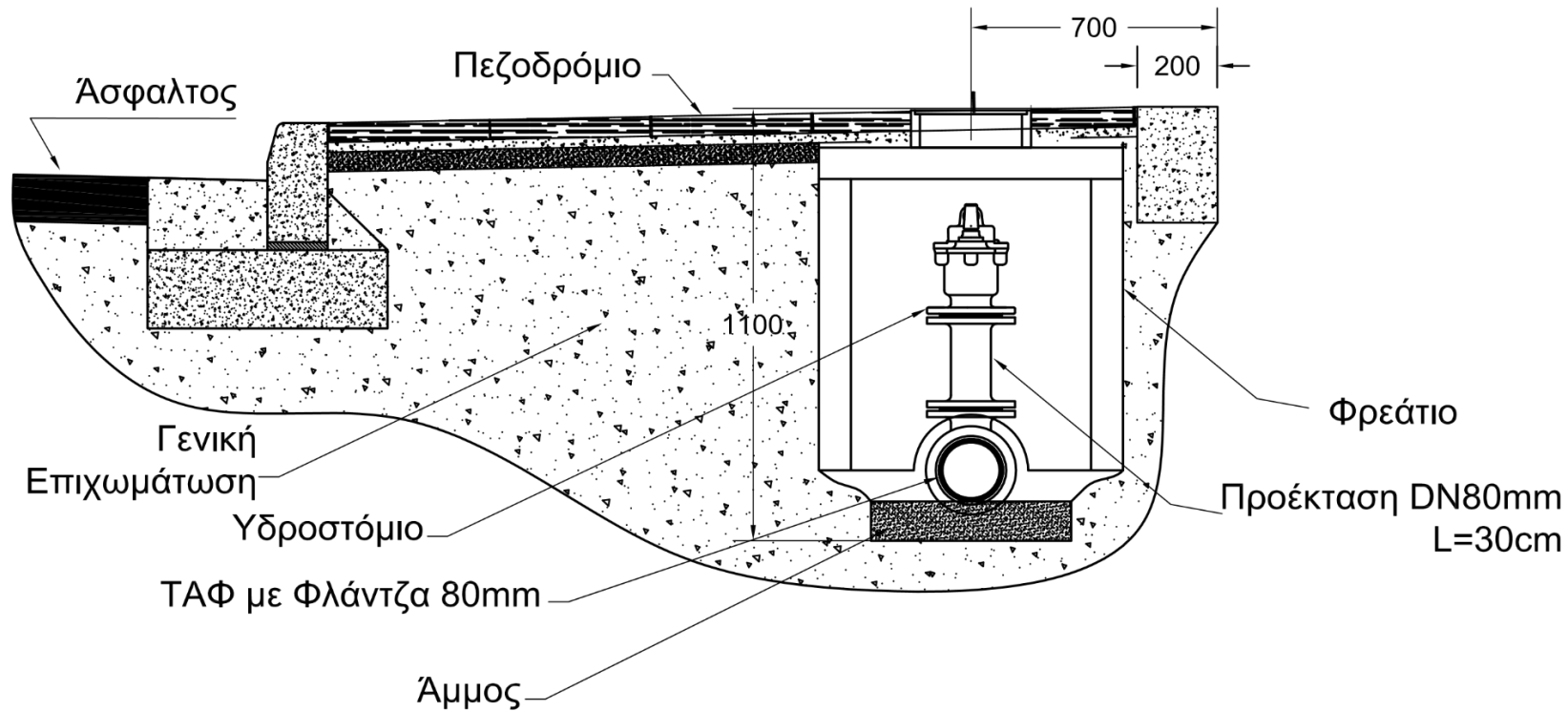

ΤΟΠΟΘΕΤΗΣΗ ΑΕΡΟΒΑΛΒΙΔΑΣ

**ΣΥΜΒΟΥΛΙΟ
ΥΔΑΤΟΠΡΟΜΗΘΕΙΑΣ
ΛΕΥΚΩΣΙΑΣ**

ΛΕΩΦΟΡΟΣ ΑΘΑΛΑΣΣΑΣ 84
Τ.Θ 21943, 1515 ΛΕΥΚΩΣΙΑ
ΤΗΛ: 22698000
ΦΑΞ: 22698200
email: mail@wbn.org.cy

ΤΙΤΛΟΣ ΕΡΓΟΥ
ΛΕΠΤΟΜΕΡΕΙΕΣ
ΣΚΑΜΜΑΤΩΝ
ΤΟΠΟΘΕΤΗΣΗΣ
ΑΓΩΓΩΝ
ΥΔΑΤΟΠΡΟΜΗΘΕΙΑΣ

ΤΙΤΛΟΣ ΣΧΕΔΙΟΥ
ΤΟΠΟΘΕΤΗΣΗ
ΑΕΡΟΒΑΛΒΙΔΑΣ

ΑΡ. ΦΑΚΕΛΟΥ

ΑΡΙΘΜΟΣ ΣΧΕΔΙΟΥ

1

ΕΚΔΟΣΗ

1

ΗΜΕΡΟΜΗΝΙΑ

04-09-2015

ΚΛΙΜΑΚΑ

Χωρίς κλίμακα

ΣΧΕΔΙΑΣΤΗΚΕ

Ιάκωβος Πατσαοφύκη
(Τεχνικός)

ΕΛΕΓΧΘΗΚΕ

ΣΗΜΕΙΩΣΕΙΣ

- Όλες οι αναγραφόμενες διαστάσεις είναι σε [mm].

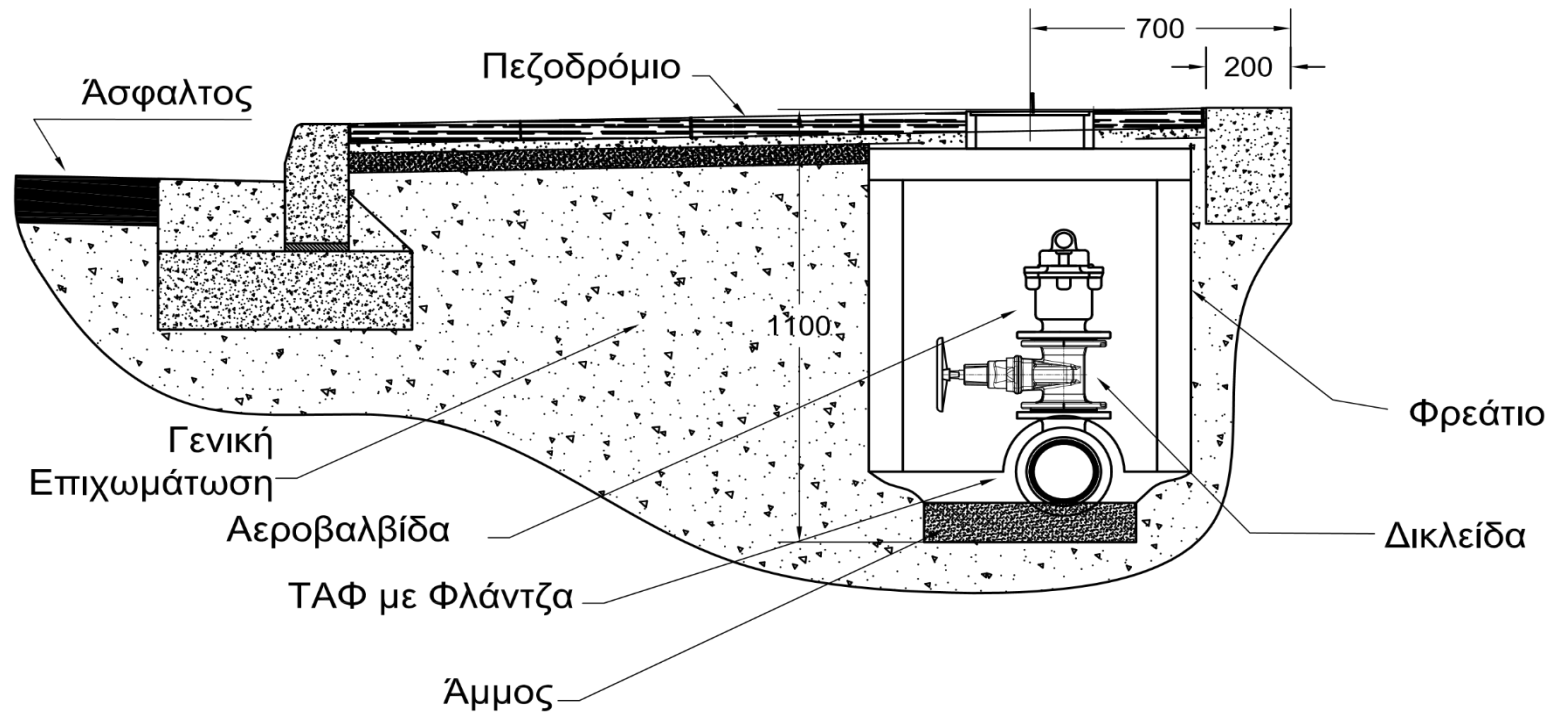

ΠΑΡΑΡΤΗΜΑ ΙΙ: ΔΟΚΙΜΑΣΤΙΚΟΣ ΥΔΡΑΥΛΙΚΟΣ ΕΛΕΓΧΟΣ ΤΩΝ ΑΓΩΓΩΝ

1. Πριν αρχίσει η δοκιμή, οι αγωγοί επιχωματώνονται μέχρι 60εκ. με ακάλυπτες τις μούφες/ενώσεις ώστε να ελέγχεται τυχόν διαρροή. Τονίζεται ότι πρέπει να γίνεται ορθός εξαερισμός του αγωγού που θα ελεγχθεί.
2. Πριν την δοκιμή του αγωγού κάθε σωλήνας να είναι αγκυρωμένος με ασφάλεια και όλα τα σώματα αγκύρωσης να έχουν κατασκευασθεί τουλάχιστο 3 ημέρες πριν την ημέρα δοκιμής του αγωγού
3. Οι δοκιμασίες πίεσης θα εκτελούνται σύμφωνα με την πρόοδο των εργασιών σε κατάλληλα μήκη αγωγού. Τα άκρα του τμήματος του αγωγού που βρίσκεται υπό δοκιμή θα πρέπει να φράσσονται με πώματα αγκυρωμένα με ασφάλεια ή με τυφλές φλάντζες. Δεν θα χρησιμοποιούνται δικλείδες στον αγωγό για αυτόν τον σκοπό. Στις θέσεις όλων των εκκενωτών θα προσαρμόζονται τυφλές φλάντζες και οι δικλείδες θα ανοίγονται πριν την έναρξη της δοκιμής πίεσης. Σε κάθε θέση αεροβαλβίδας, προβλέπεται μια ειδική διάταξη αποδέσμευσης αέρα για να επιτρέπει χειροκίνητη αποδέσμευση αέρα κατά την διάρκεια της διαδικασίας της πλήρωσης. Δεν θα εκτελείται η δοκιμή σε πίεση με τοποθετημένες τις μόνιμες αεροβαλβίδες.
4. Το τμήμα του αγωγού που θα ελεγχθεί θα γεμίσει με νερό αργά και με τέτοιο τρόπο, ώστε να απομακρυνθεί όλος ο αέρας.
5. Ο πιο πάνω έλεγχος θα θεωρείται ικανοποιητικός όταν οι αγωγοί δεν παρουσιάζουν πτώση πίεσεως μεγαλύτερη των 0,2 bar. Η πίεση δοκιμής σε συσχετισμό με την ονομαστική πίεση λειτουργίας είναι η ακόλουθη:
 - για τμήματα με μέγιστη πίεση λειτουργίας (PMS) μικρότερη από 10 bar: $PMS \times 1,50$ (bar)
6. Το νερό που θα χρησιμοποιείται για την δοκιμή της πίεσης θα είναι απαλλαγμένο από ακαθαρσίες και τέτοιας ποιότητας, ώστε να μη ρυπαίνει ή τραυματίζει τους αγωγούς. Ο Ανάδοχος θα είναι ο αποκλειστικά υπεύθυνος για όλες τις ενέργειες για την εξεύρεση του νερού και την μεταφορά του και για την προμήθεια όλου του εξοπλισμού, της εργασίας και των λοιπών υλικών που είναι απαραίτητα για την δοκιμή.
7. Η απόφαση του εκπρόσωπου του Συμβουλίου είτε άλλου προσώπου, εάν αυτό καθορίζεται διαφορετικά στο θα είναι τελεσίδικη σε όλα τα θέματα που αφορούν την δοκιμασία πίεσης.